

Verlegehinweise

Stand 29.03.2023

Fertig- Induktionsschleifen

HÖRMANN

Fertig-Induktionsschleife

Verlegen unter Asphaltüberdeckung

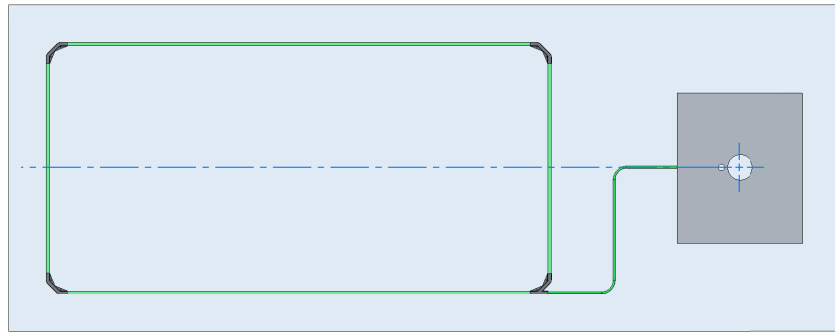

EINFAHRT / AUSFAHRT / WECHSELSPUR

Kontrollgerät

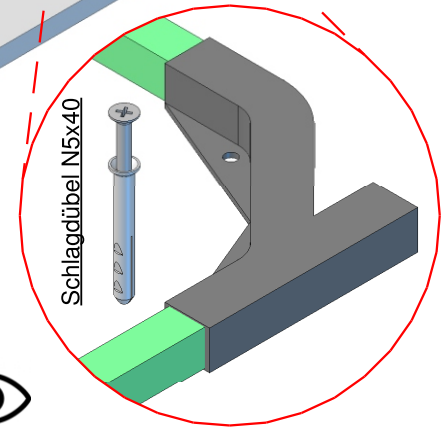
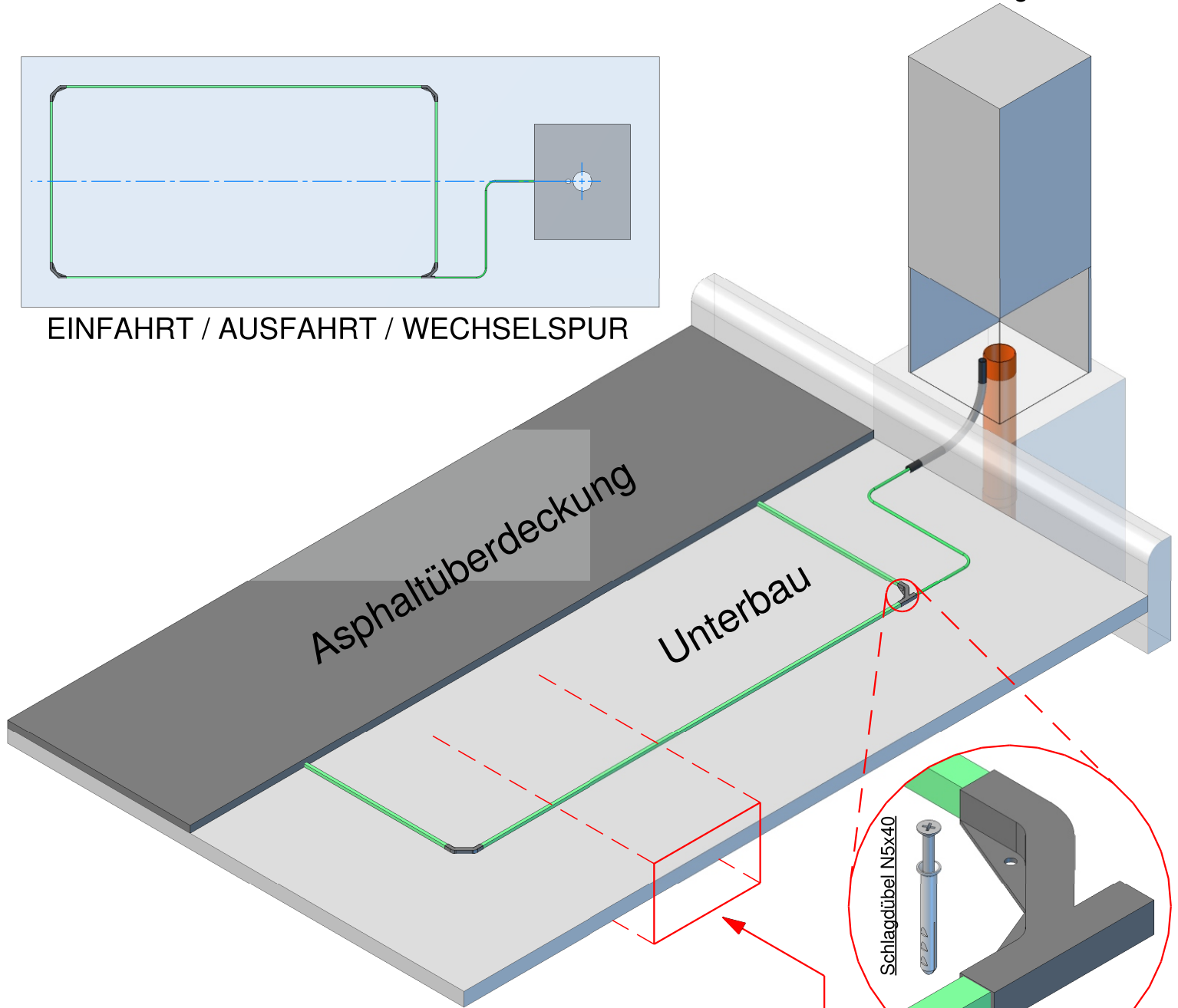

Befestigung der Fertig-Induktionsschleife auf dem Untergrund

Die Fertig-Induktionsschleife darf nicht mit dem Asphaltfertiger oder Schwarzdeckenfertiger überfahren werden. Die Asphaltdecke über der Fertig-Induktionsschleife muss händisch eingebracht werden.

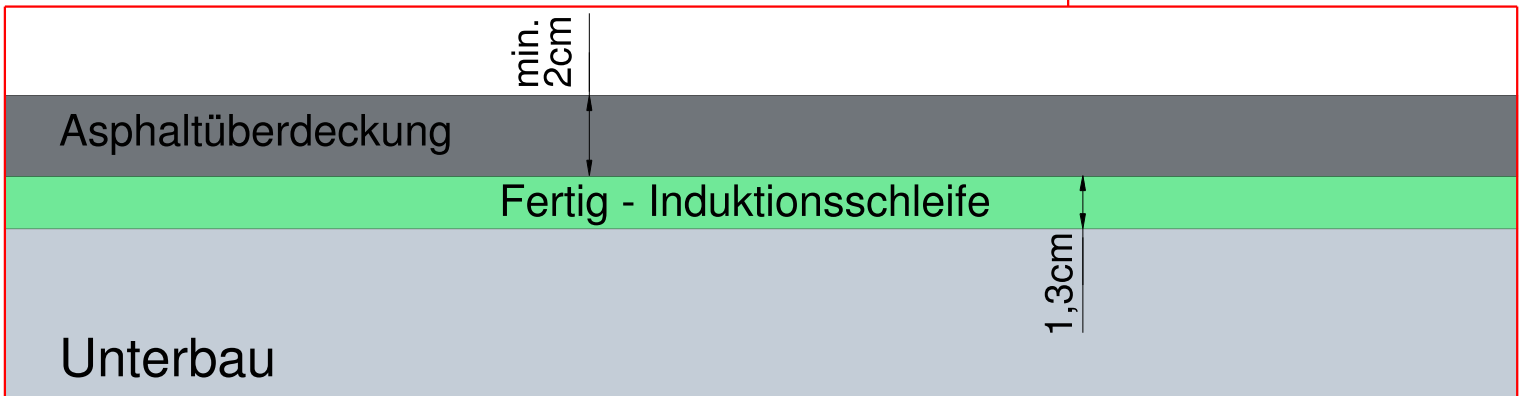

Fertig-Induktionsschleife

Verlegen unter Asphaltüberdeckung

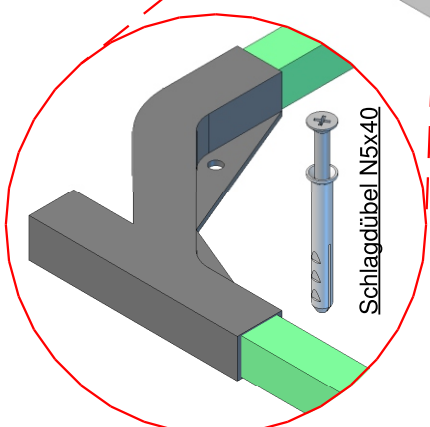
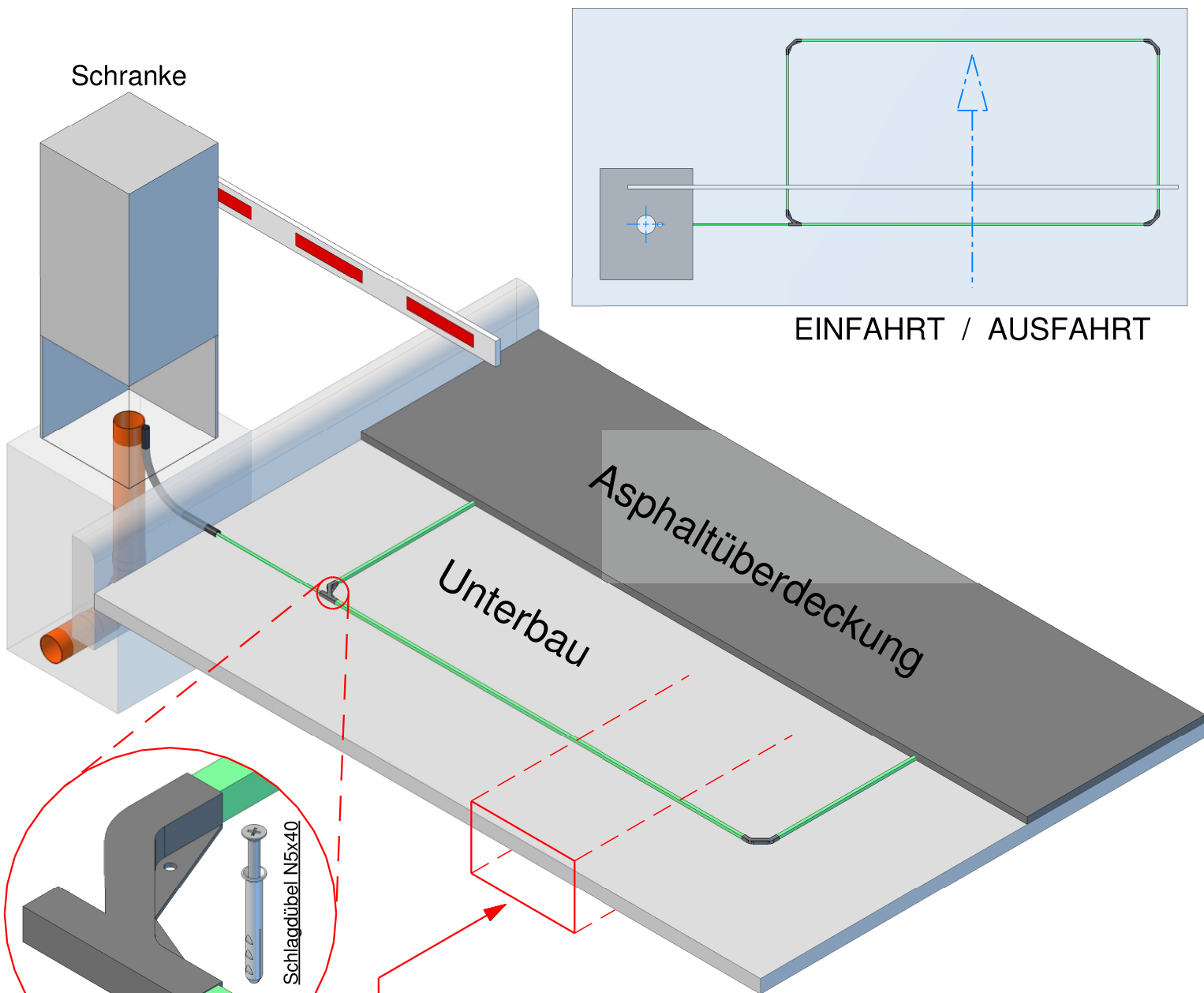

Befestigung der Fertig-Induktionsschleife auf dem Untergrund



Die Fertig-Induktionsschleife darf nicht mit dem Asphaltfertiger oder Schwarzdeckenfertiger überfahren werden. Die Asphaltdecke über der Fertig-Induktionsschleife muss händisch eingebracht werden.

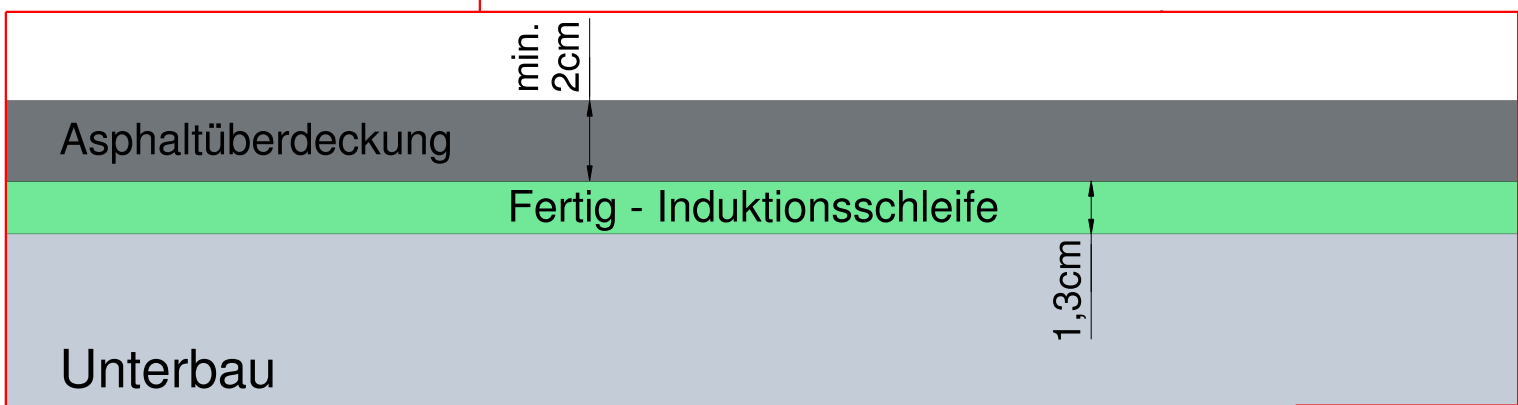

Fertig-Induktionsschleife

Verlegen unter Asphaltüberdeckung

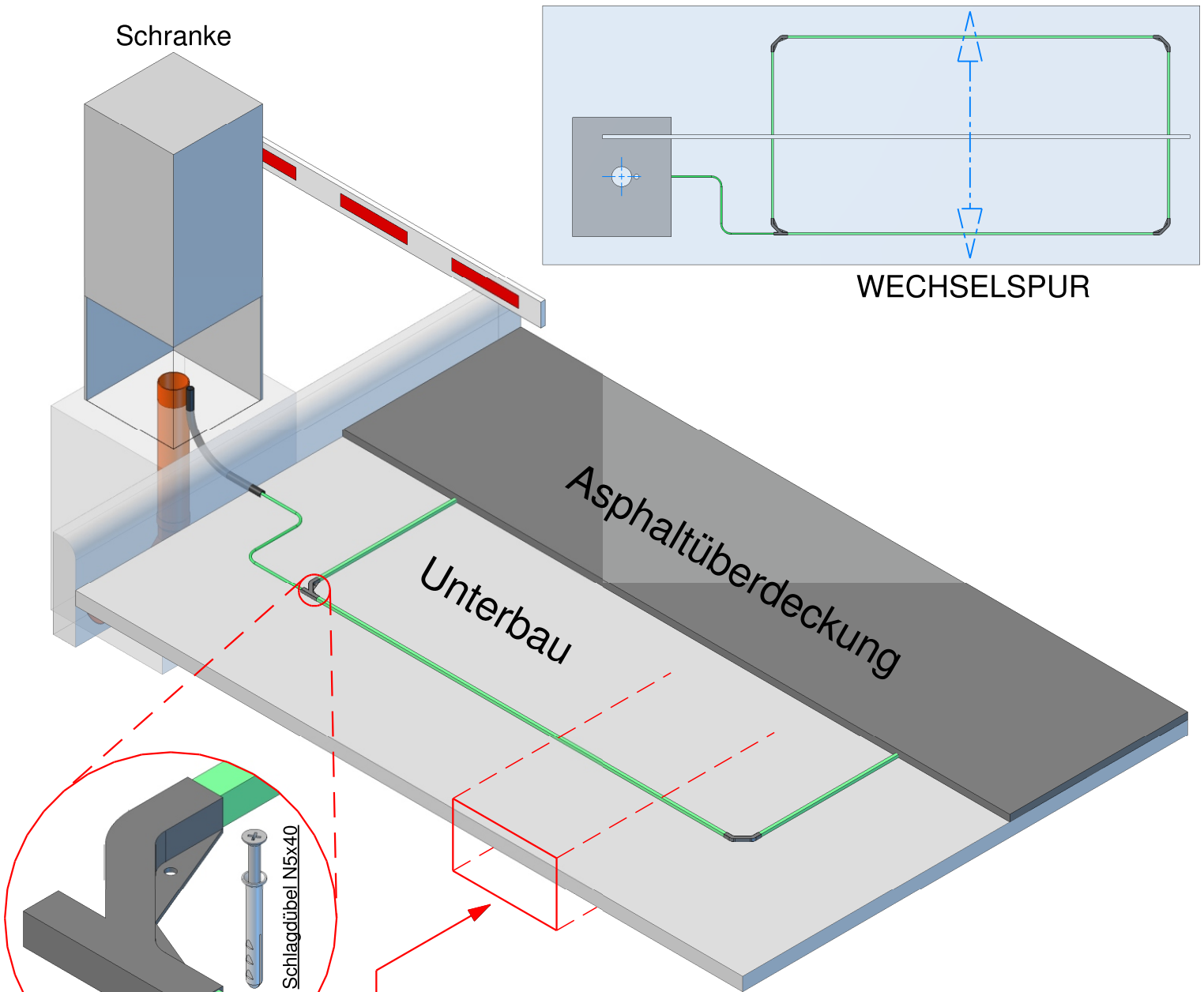

Befestigung der Fertig-Induktionsschleife auf dem Untergrund



Die Fertig-Induktionsschleife darf nicht mit dem Asphaltfertiger oder Schwarzdeckenfertiger überfahren werden. Die Asphaltdecke über der Fertig-Induktionsschleife muss händisch eingebracht werden.

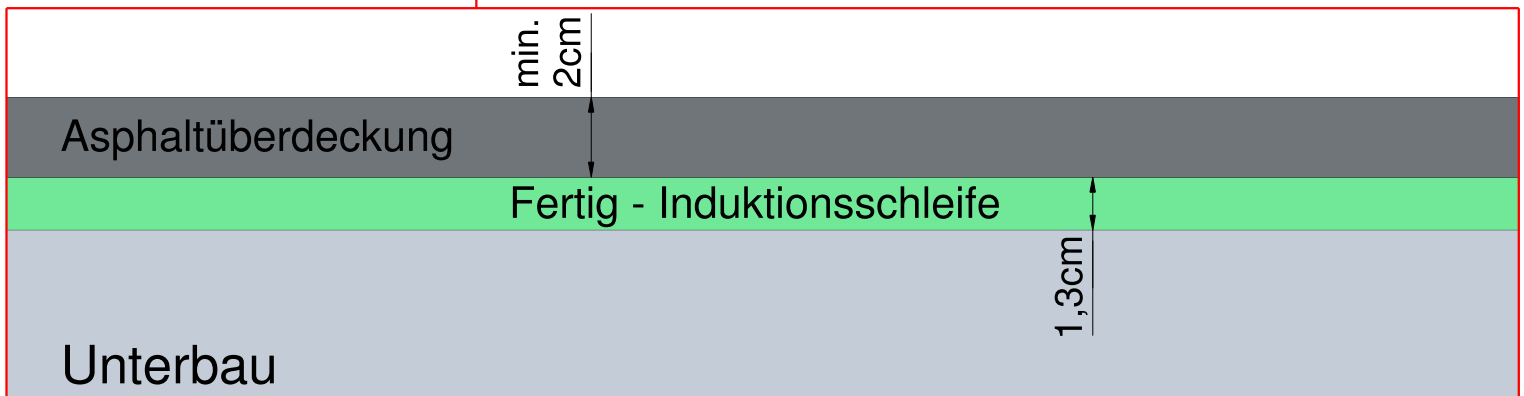

Fertig-Induktionsschleife

Verlegen unter Estrichüberdeckung

Kontrollgerät

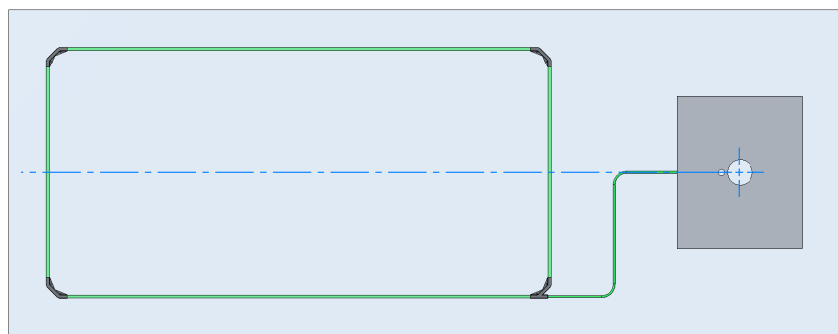

EINFAHRT / AUSFAHRT / WECHSELSPUR

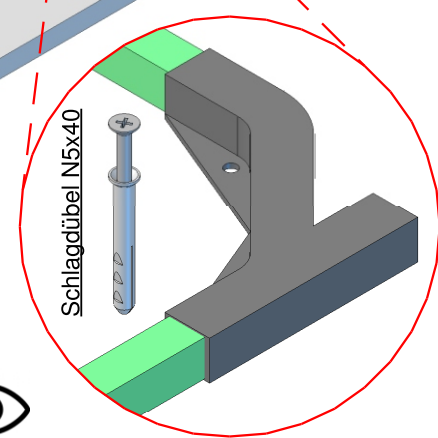
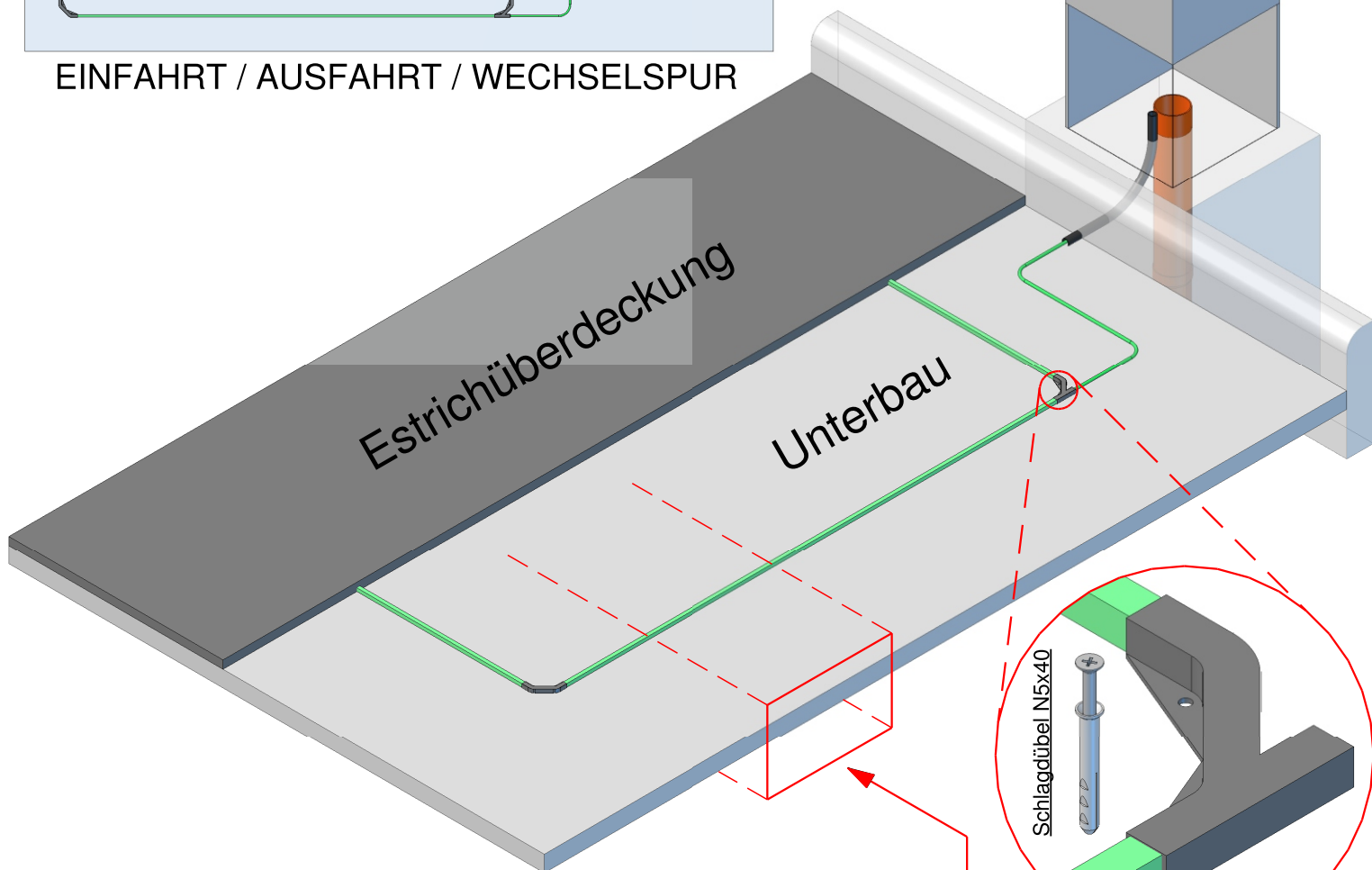

Befestigung der Fertig-Induktionsschleife auf dem Untergrund

Die Fertig-Induktionsschleife darf nicht mit dem Estrichfertiger überfahren werden. Die Estrichüberdeckung über der Fertig-Induktionsschleife muss händisch eingebracht werden.

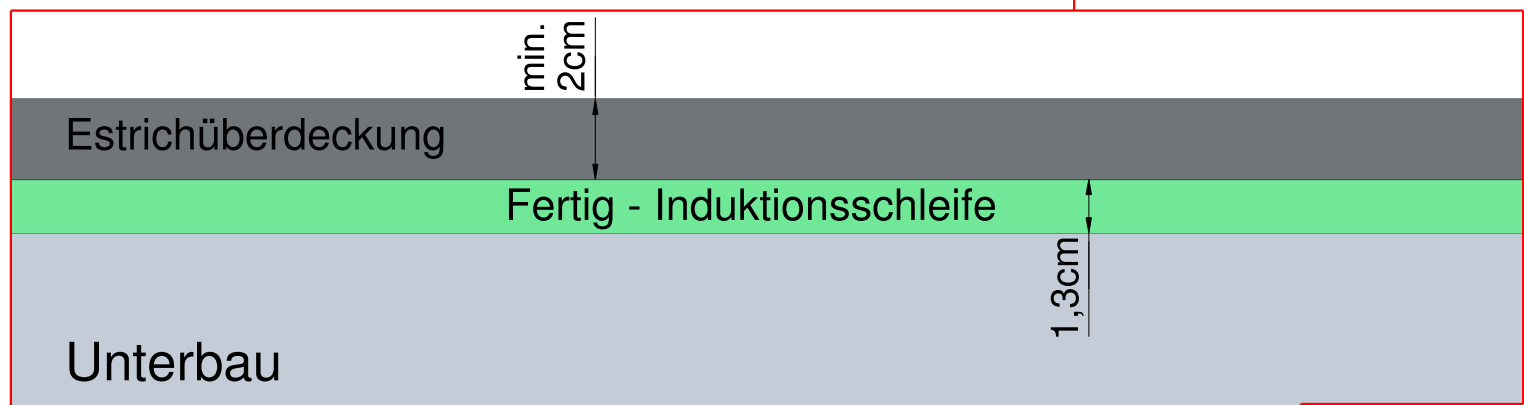

Die vorstehenden Informationen, insbesondere Angaben und Darstellungen, sind unverbindlich und stellen keine Beschaffensvereinbarung und keine Garantie dar. Änderungen und Irrtümer sind ausdrücklich vorbehalten. Das Datenblatt ist urheberrechtlich geschützt. Nachdruck, auch auszugsweise, nur mit unserer Genehmigung.

Fertig-Induktionsschleife

Verlegen unter Estrichüberdeckung

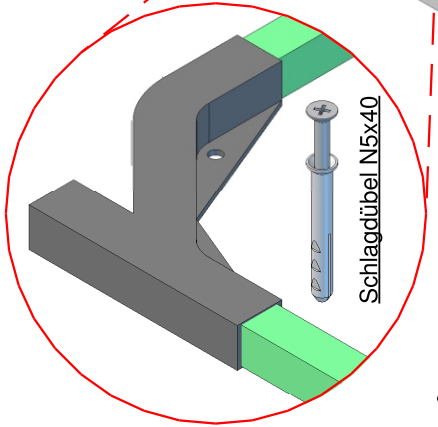
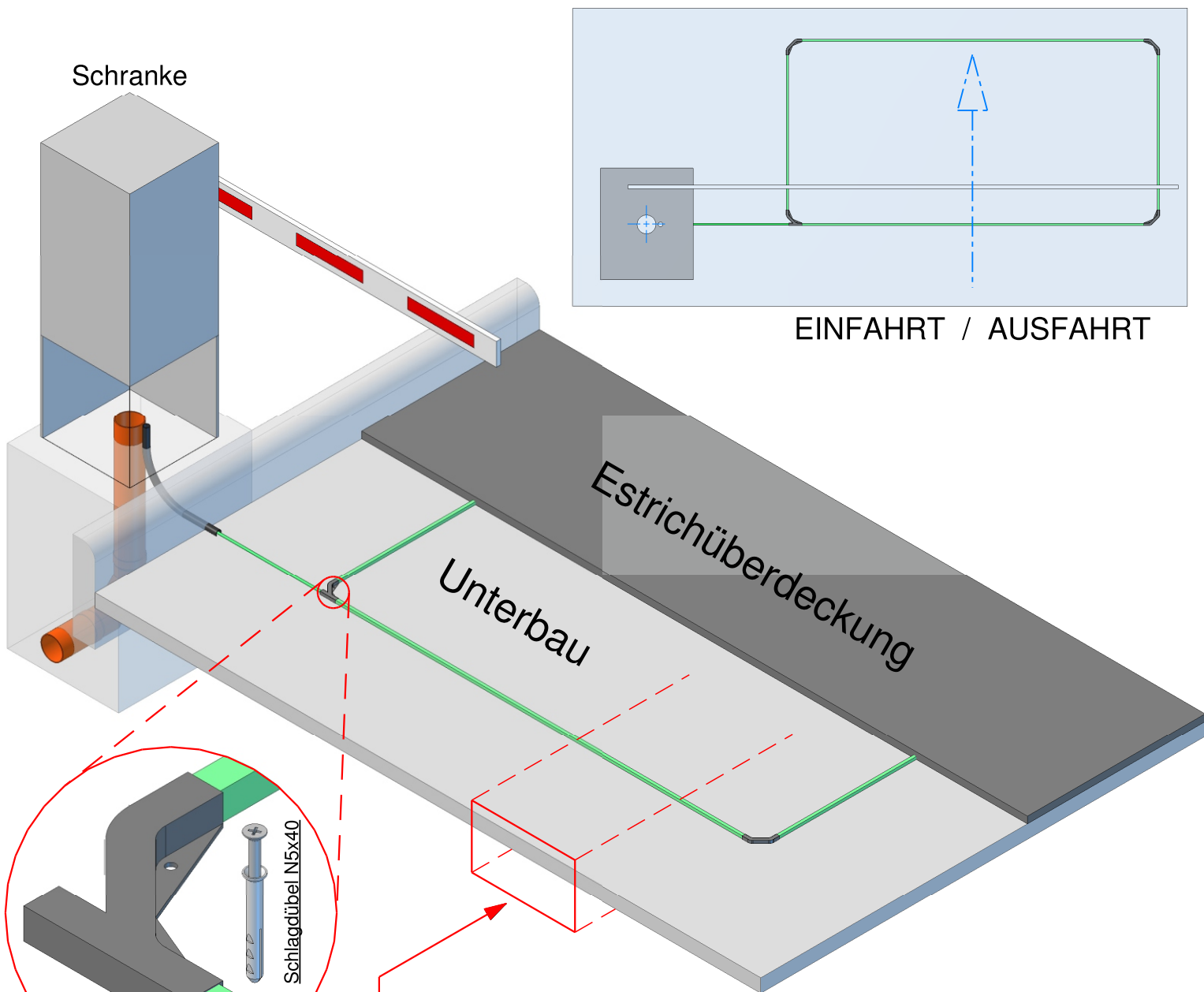

Befestigung der Fertig-Induktionsschleife auf dem Untergrund



Die Fertig-Induktionsschleife darf nicht mit dem Estrichfertiger überfahren werden. Die Estrichüberdeckung über der Fertig-Induktionsschleife muss händisch eingebracht werden.

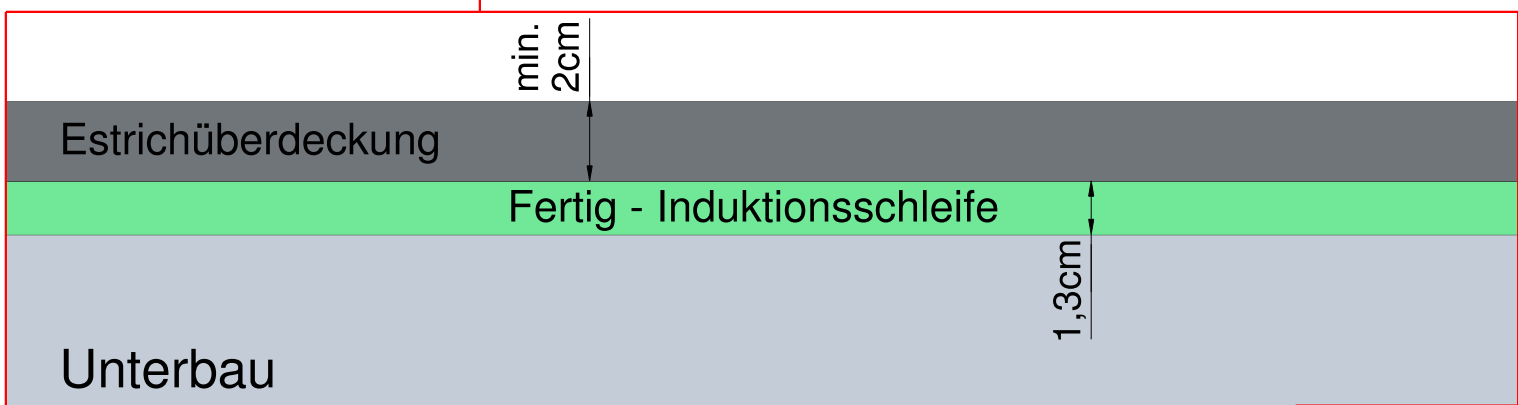

Fertig-Induktionsschleife

Verlegen unter Estrichüberdeckung

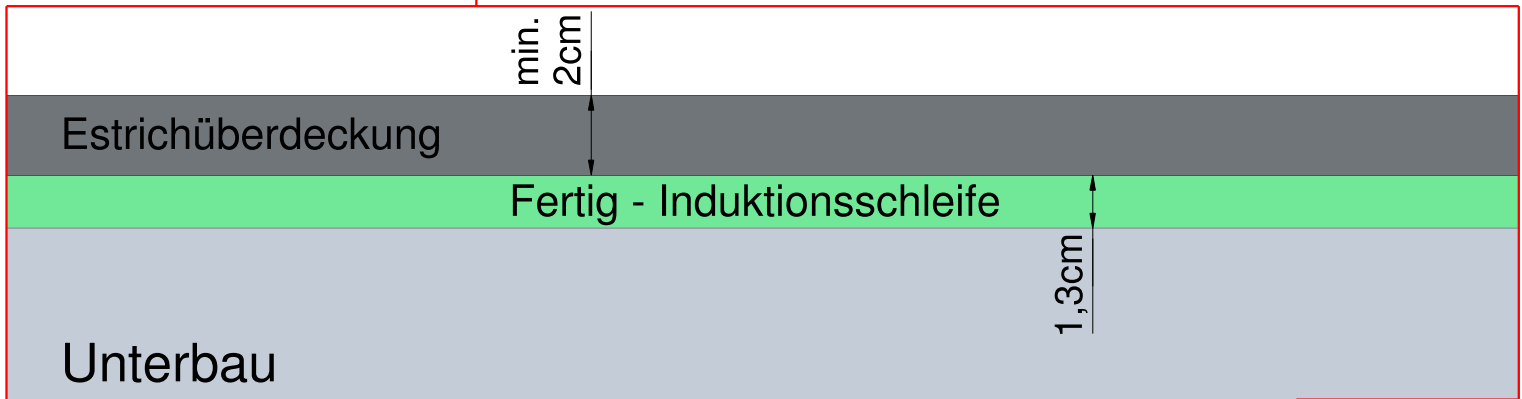
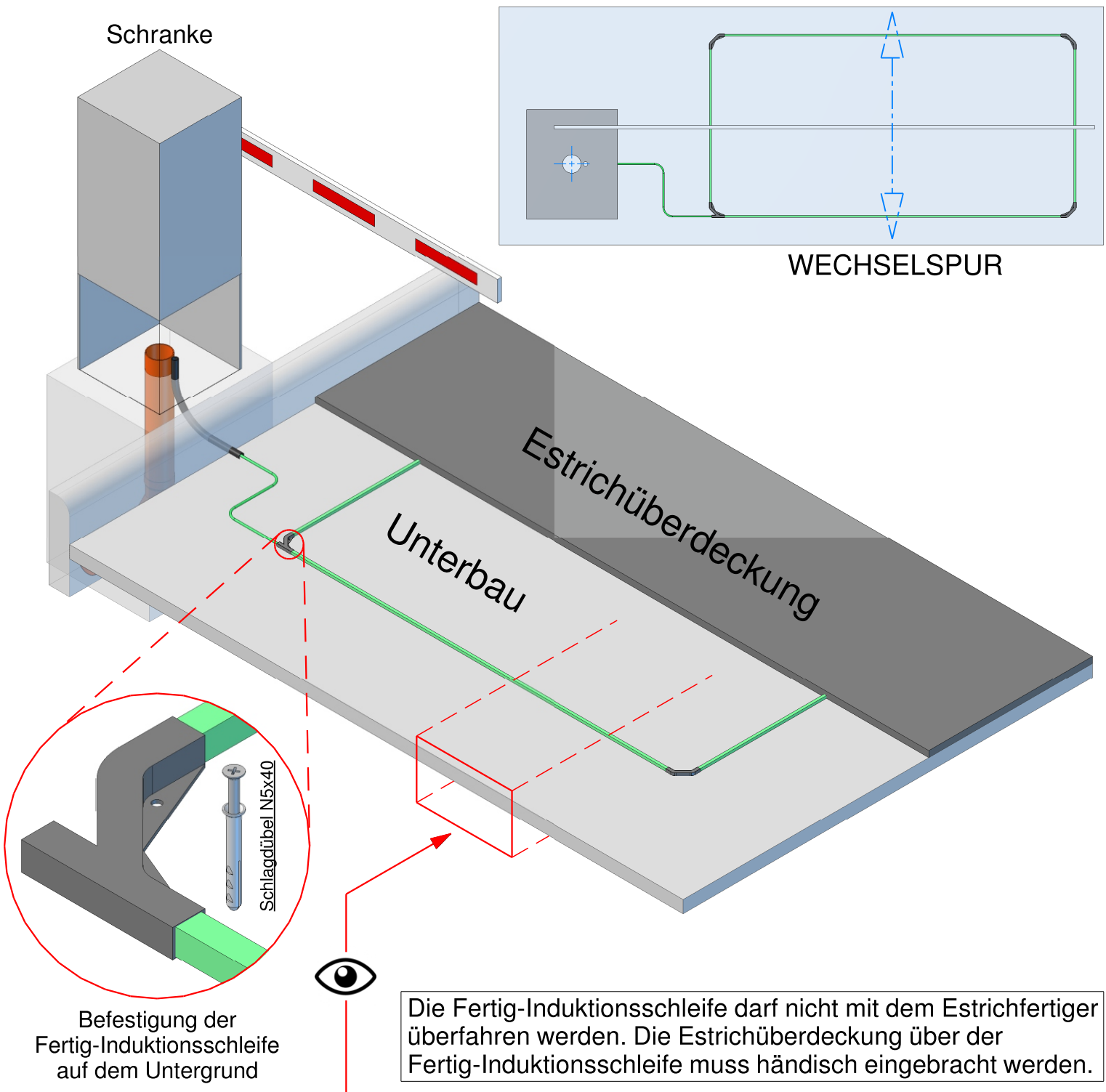

Fertig-Induktionsschleife Verlegen in Beton mit Eisenarmierung

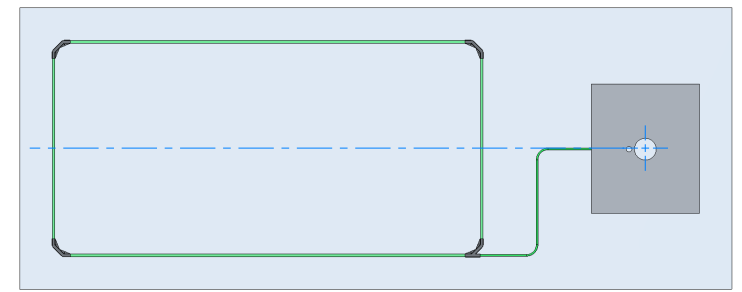

EINFAHRT / AUSFAHRT / WECHSELSPUR

Achtung!

Der Abstand X zwischen der Fertig-Induktionsschleife und den Längsstäben / Verteilereisen der Oberarmierung, soll möglichst groß und gleichmäßig sein. Bei falscher Positionierung der Fertig-Induktionsschleife ist die Funktion nicht gewährleistet.

Die Fertig-Induktionsschleife darf nicht mit dem Betonfertiger überfahren werden. Die Betonüberdeckung über der Fertig-Induktionsschleife muss händisch eingebracht werden.

Kontrollgerät

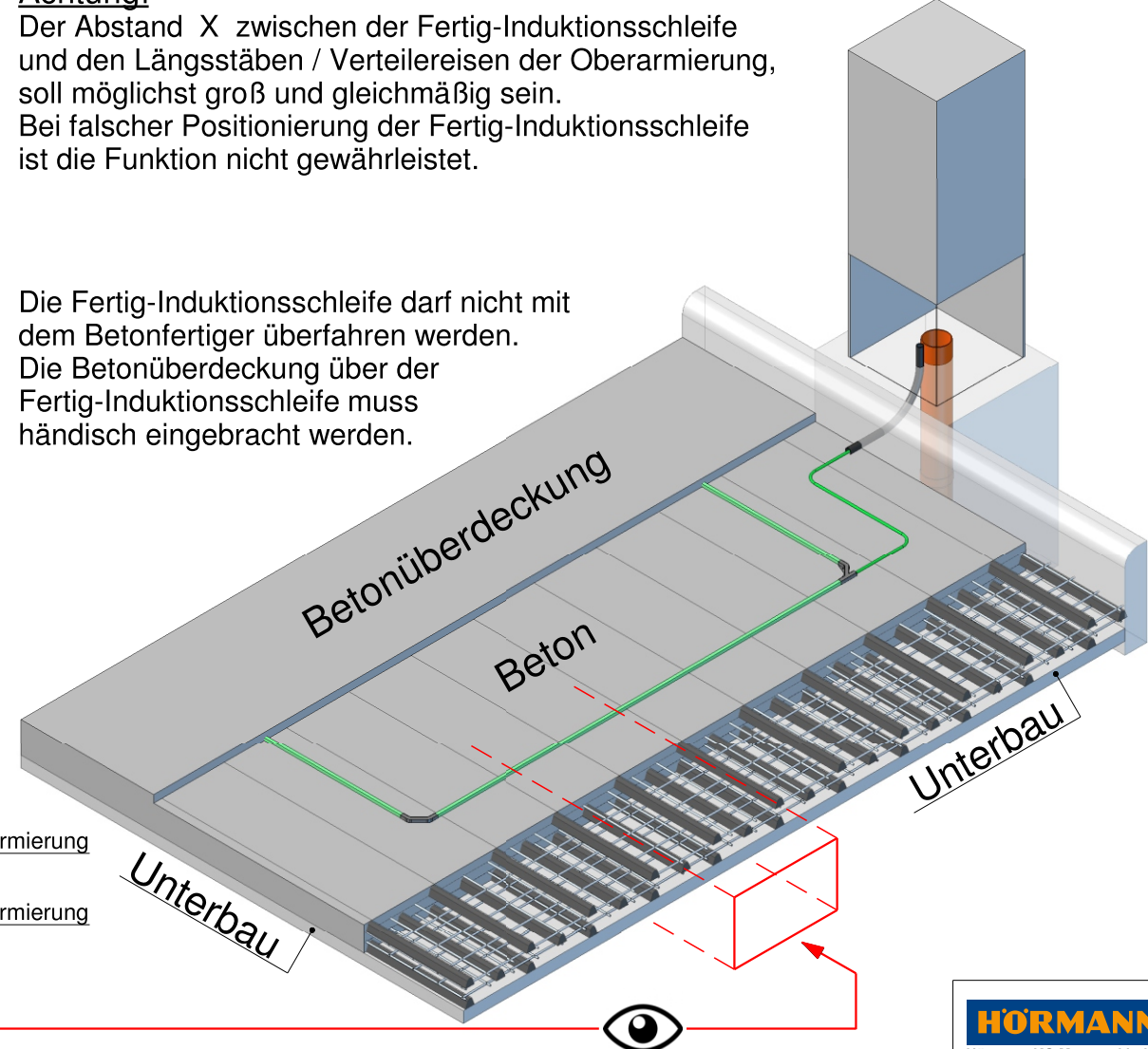

Richtige Position

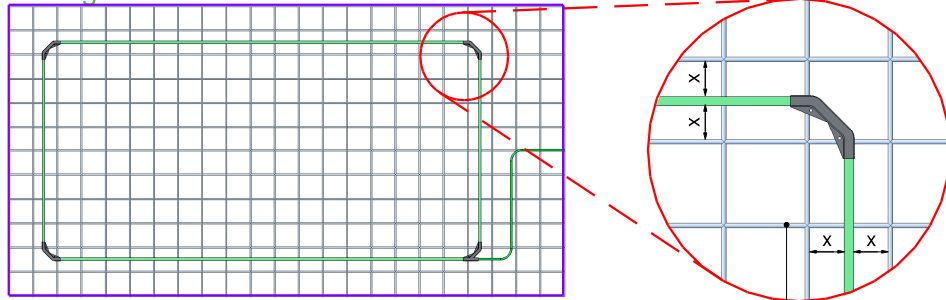

Längsstäbe / Verteilereisen der Oberarmierung

Falsche Position

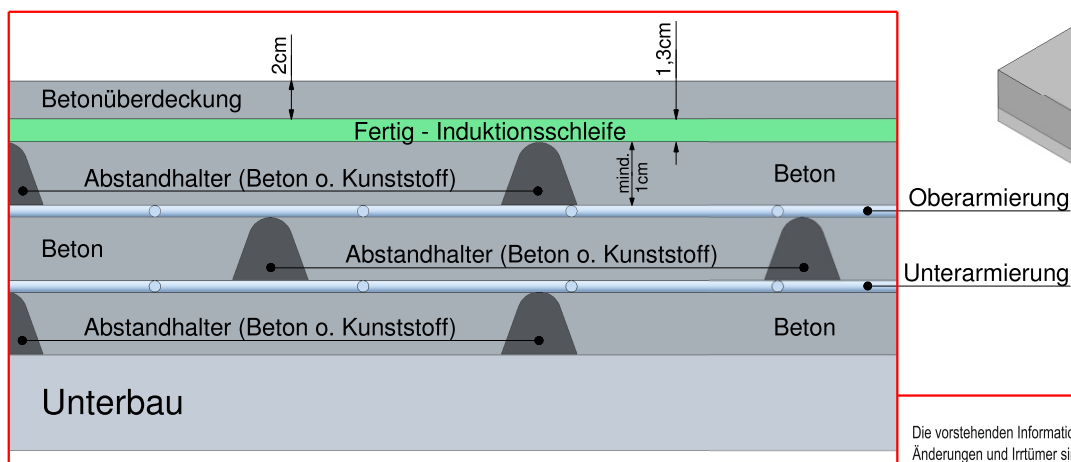
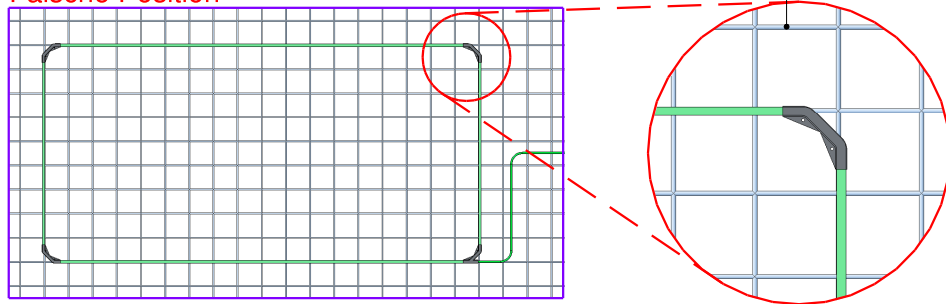

Die vorstehenden Informationen, insbesondere Angaben und Darstellungen, sind unverbindlich und stellen keine Beschaffensvereinbarung und keine Garantie dar. Änderungen und Irrtümer sind ausdrücklich vorbehalten. Das Datenblatt ist urheberrechtlich geschützt. Nachdruck, auch auszugsweise, nur mit unserer Genehmigung.

Fertig-Induktionsschleife

Verlegen in Beton mit Fahrbahnheizung

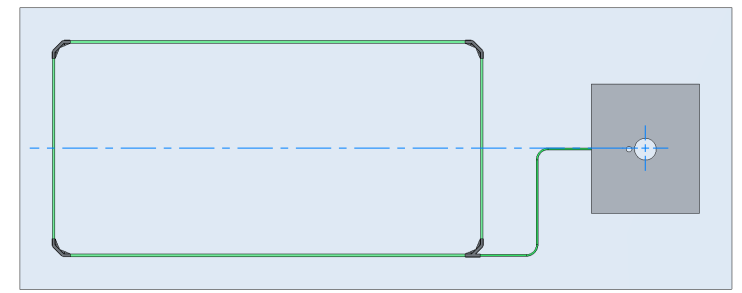

EINFAHRT / AUSFAHRT / WECHSELSPUR

Achtung!

Der Abstand X zwischen der Fertig-Induktionsschleife und den Leitungsrohren der Fahrbahnheizung, soll möglichst groß und gleichmäßig sein. Beim falschen Positionieren der Fertig-Induktionsschleife ist die Funktion nicht gewährleistet.

Die Fertig-Induktionsschleife darf nicht mit dem Betonfertiger überfahren werden. Die Betonüberdeckung über der Fertig-Induktionsschleife muss händisch eingebracht werden.

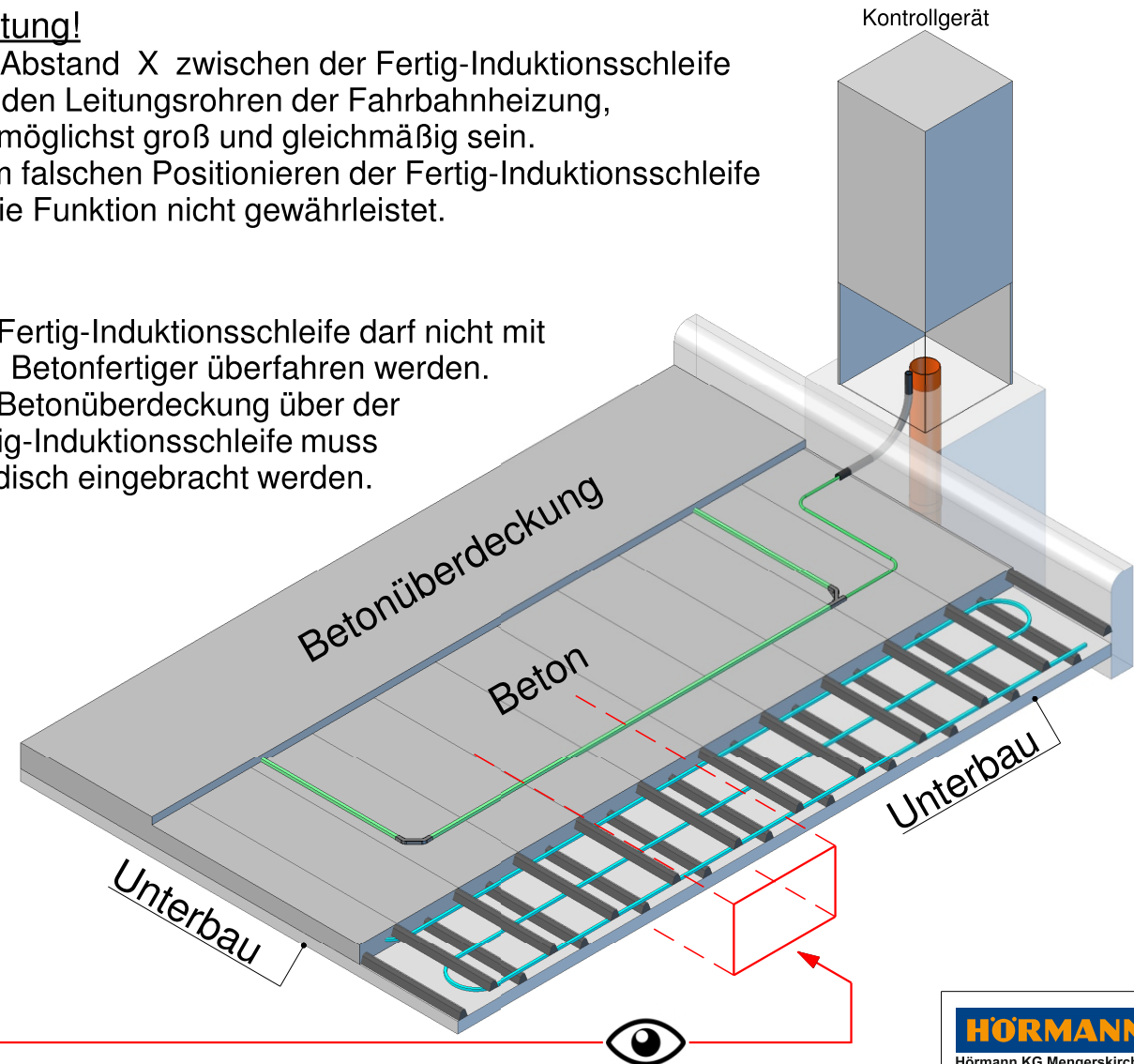

Richtige Position

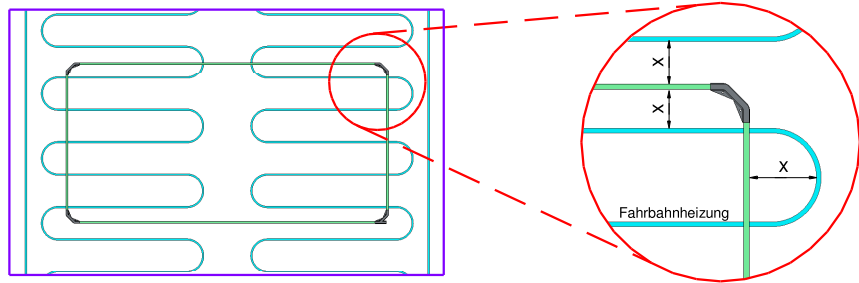
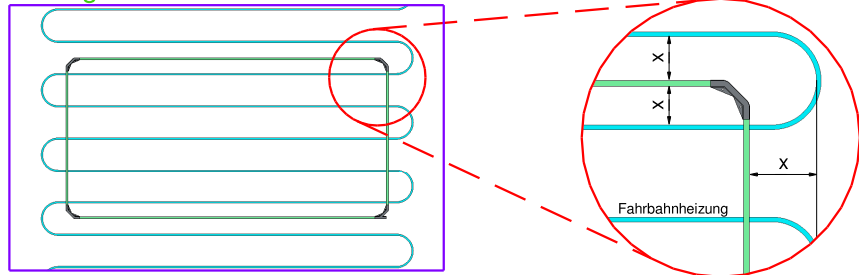

Falsche Position

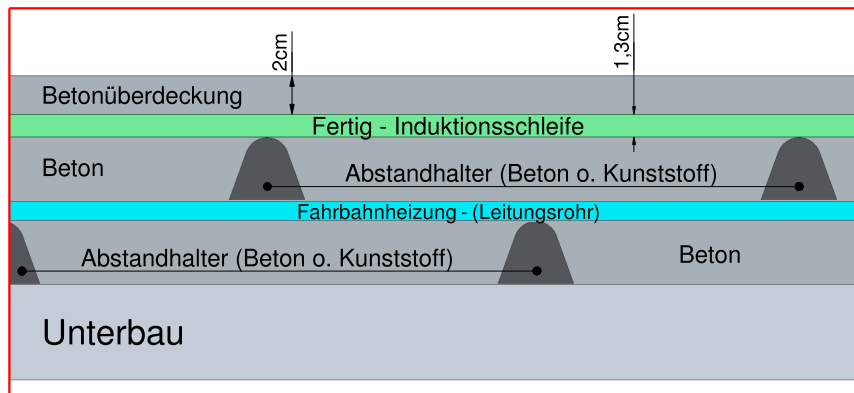
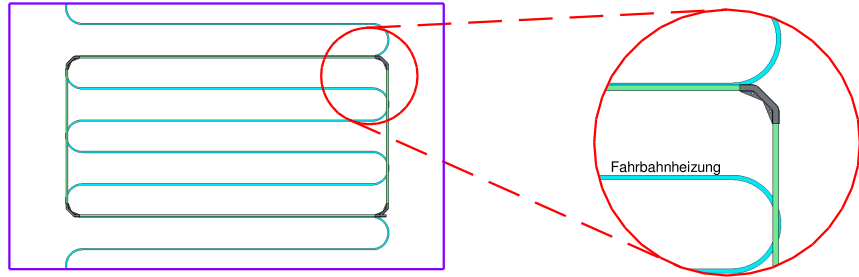

Die vorstehenden Informationen, insbesondere Angaben und Darstellungen, sind unverbindlich und stellen keine Beschaffensvereinbarung und keine Garantie dar. Änderungen und Irrtümer sind ausdrücklich vorbehalten. Das Datenblatt ist urheberrechtlich geschützt. Nachdruck, auch auszugsweise, nur mit unserer Genehmigung.

HÖRMANN

Hörmann KG Mengerskirchen

DE - 7.01.011 - 00

Fertig-Induktionsschleife

Verlegen in Asphalt mit Fahrbahnheizung

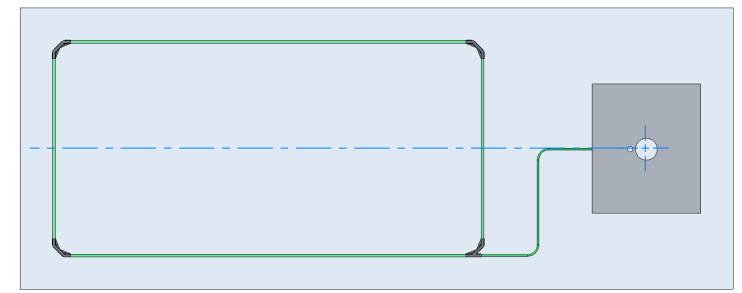

EINFAHRT / AUSFAHRT / WECHSELSPUR

Richtige Position

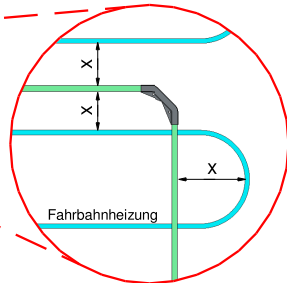
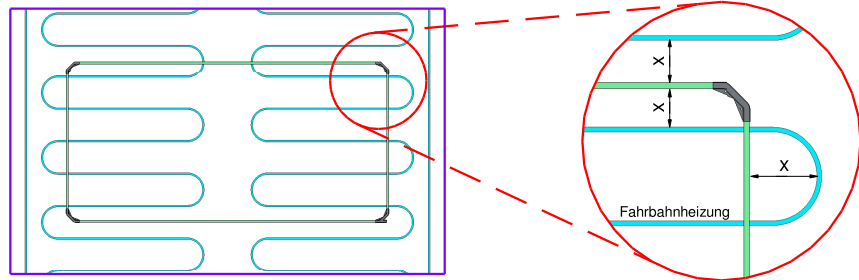
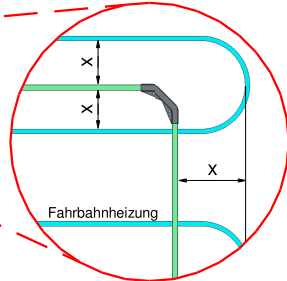
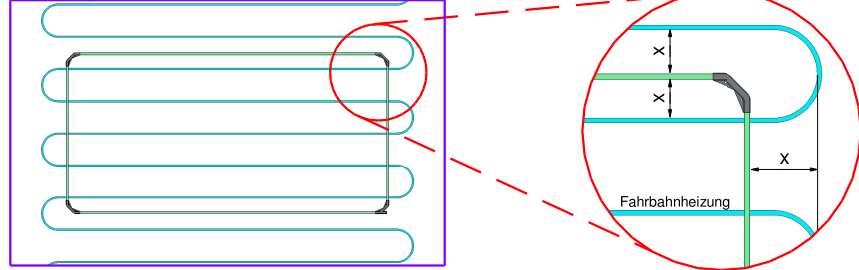

Falsche Position

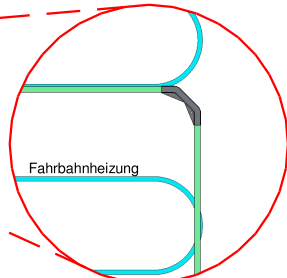
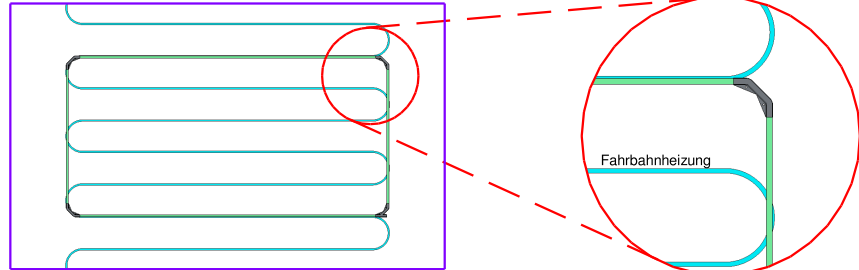

Achtung!

Der Abstand X zwischen der Fertig-Induktionsschleife und den Leitungsrohren der Fahrbahnheizung, soll möglichst groß und gleichmäßig sein. Beim falschen Positionieren der Fertig-Induktionsschleife ist die Funktion nicht gewährleistet.

Die Fertig-Induktionsschleife darf nicht mit dem Asphaltfertiger überfahren werden. Die Asphaltüberdeckung über der Fertig-Induktionsschleife muss händisch eingebracht werden.

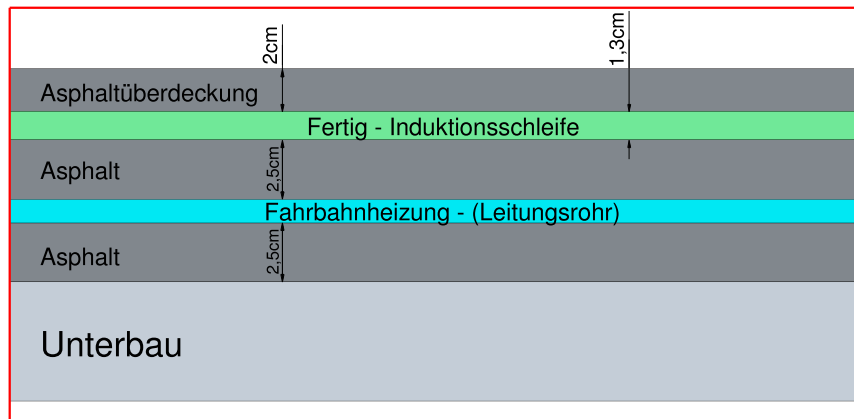
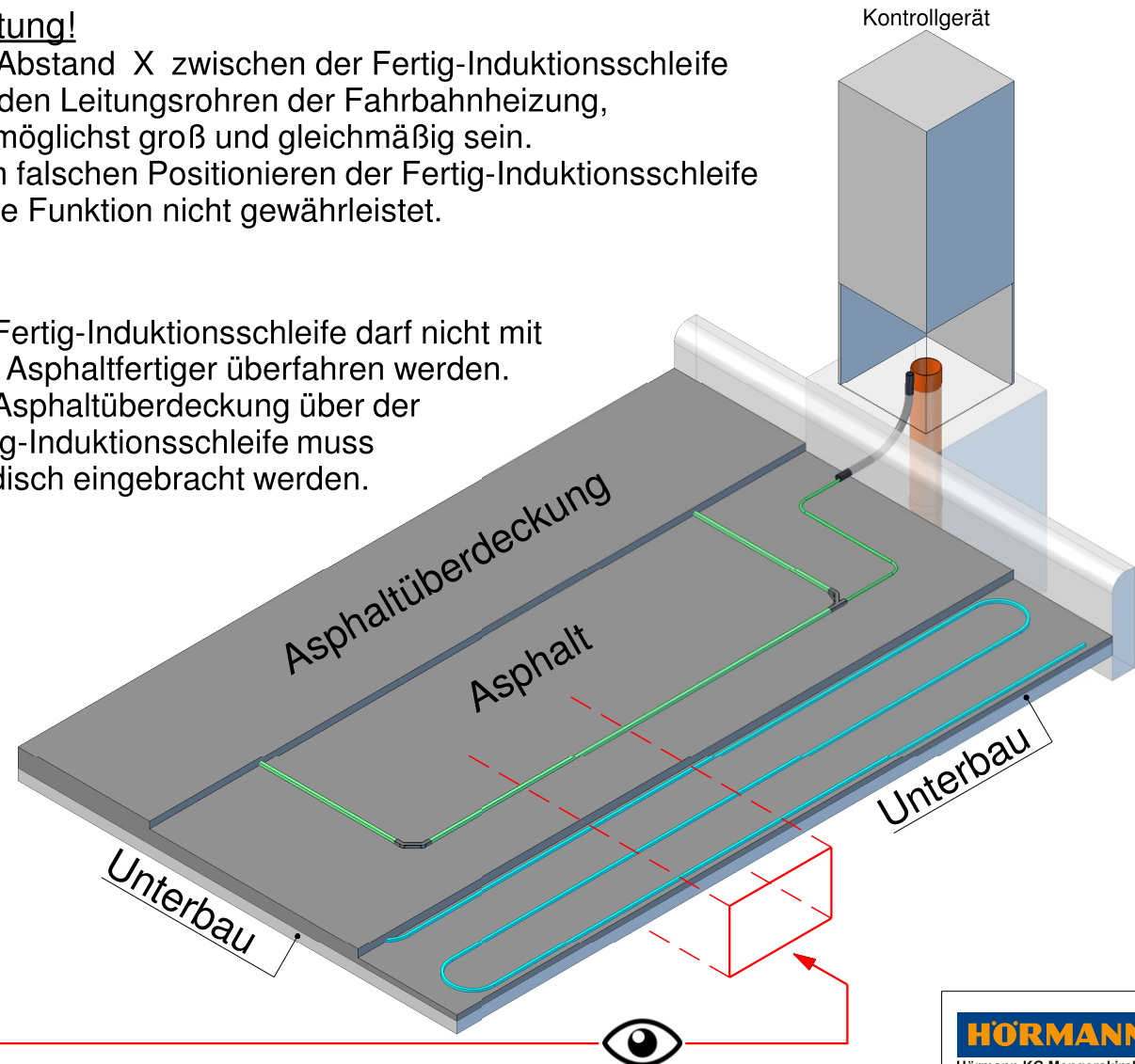

Die vorstehenden Informationen, insbesondere Angaben und Darstellungen, sind unverbindlich und stellen keine Beschaffenheitsvereinbarung und keine Garantie dar. Änderungen und Irrtümer sind ausdrücklich vorbehalten. Das Datenblatt ist urheberrechtlich geschützt. Nachdruck, auch auszugsweise, nur mit unserer Genehmigung.

Fertig-Induktionsschleife

Verlegen unter Pflastersteine

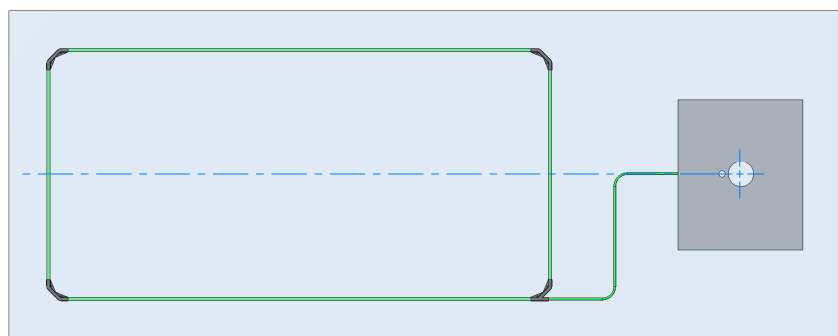

EINFAHRT / AUSFAHRT / WECHSELSPUR

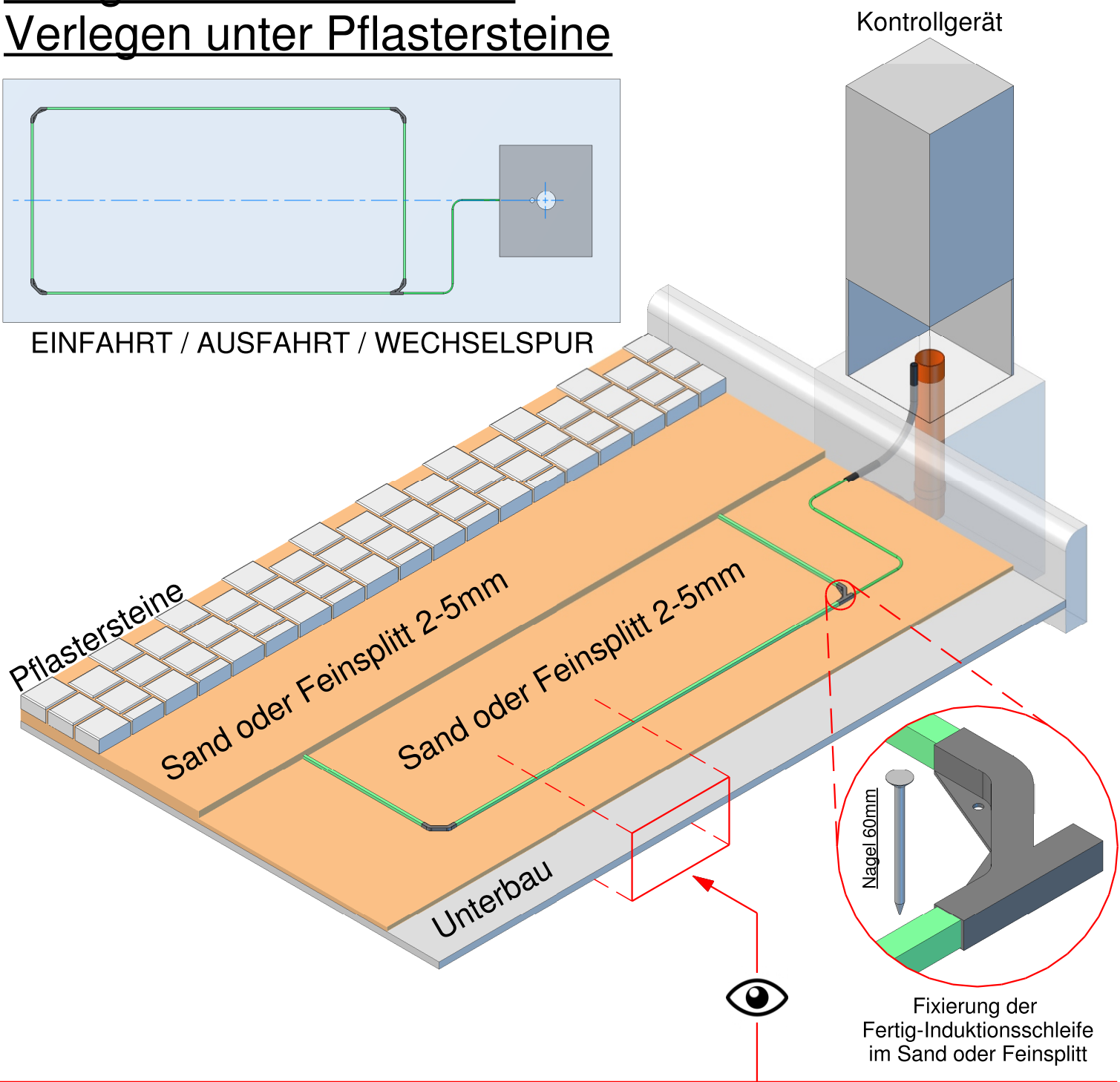

Fixierung der
Fertig-Induktionsschleife
im Sand oder Feinsplitt

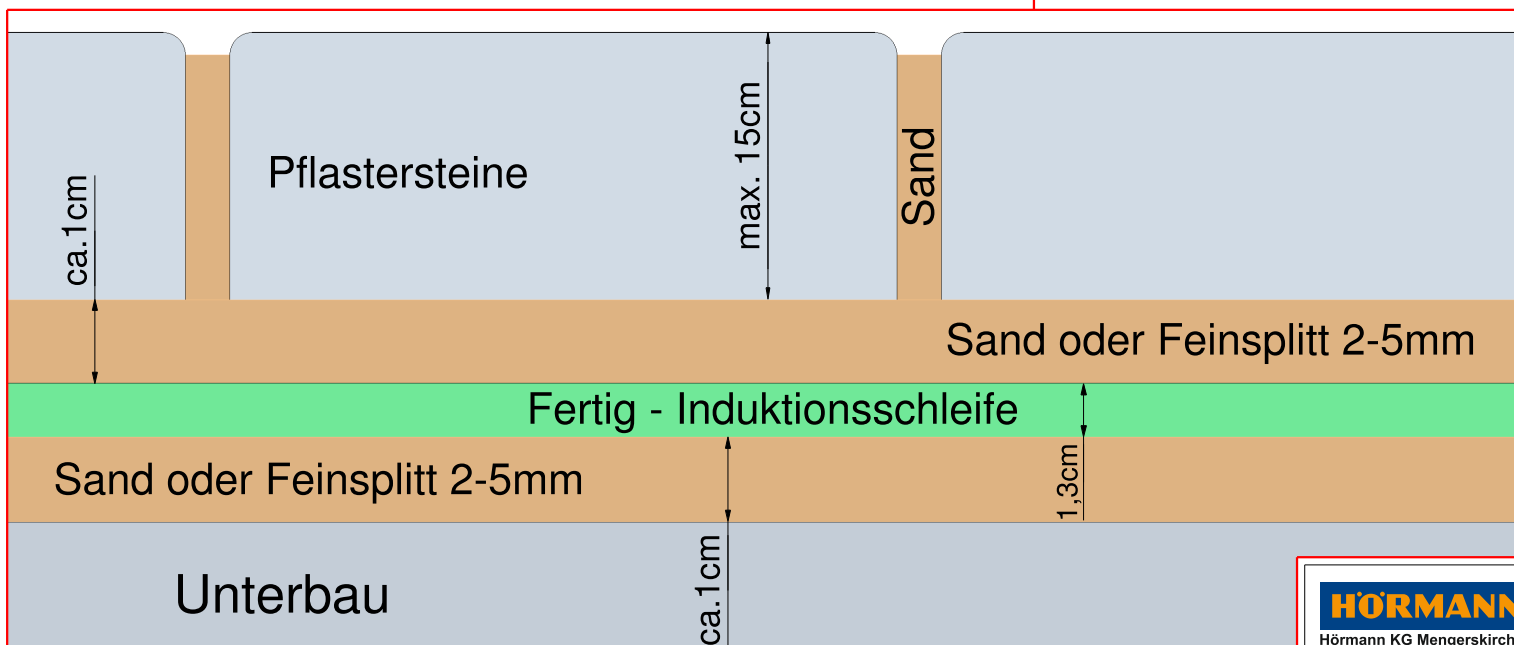

HÖRMANN
Hörmann KG Mengerskirchen

Fertig-Induktionsschleife

Verlegen unter Pflastersteine

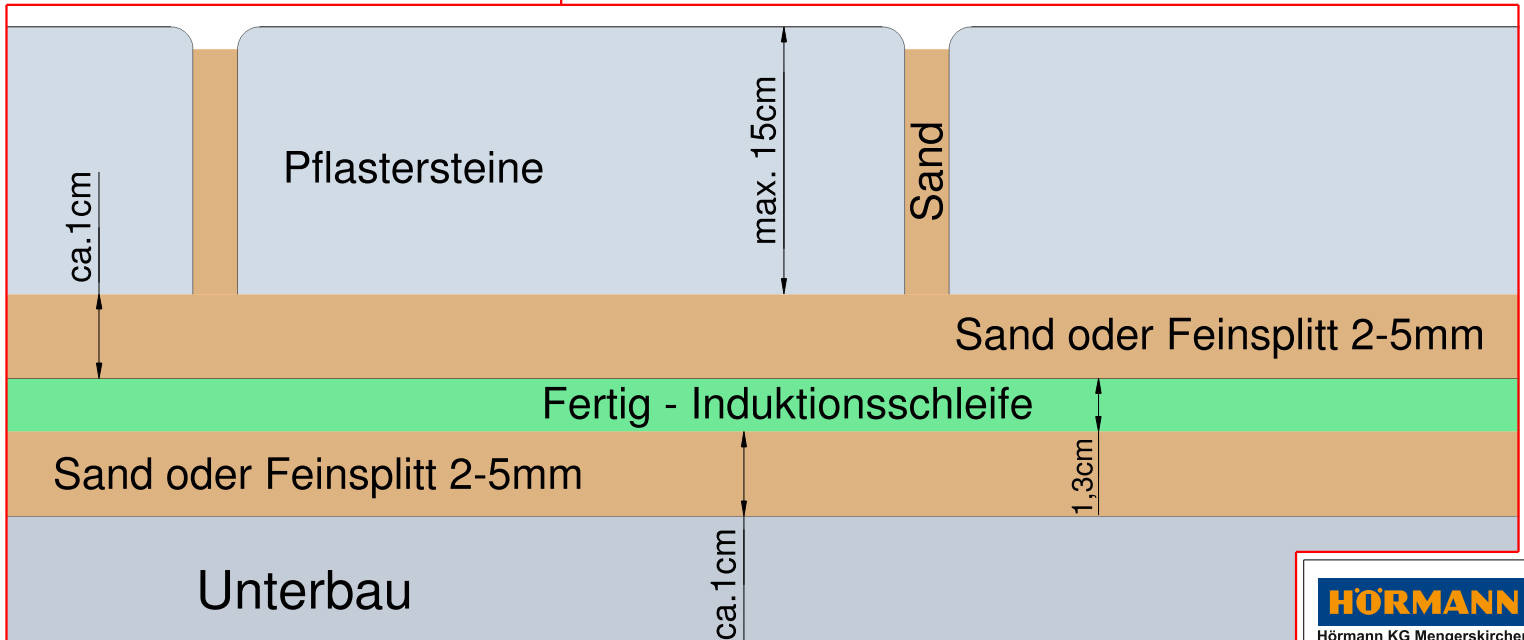
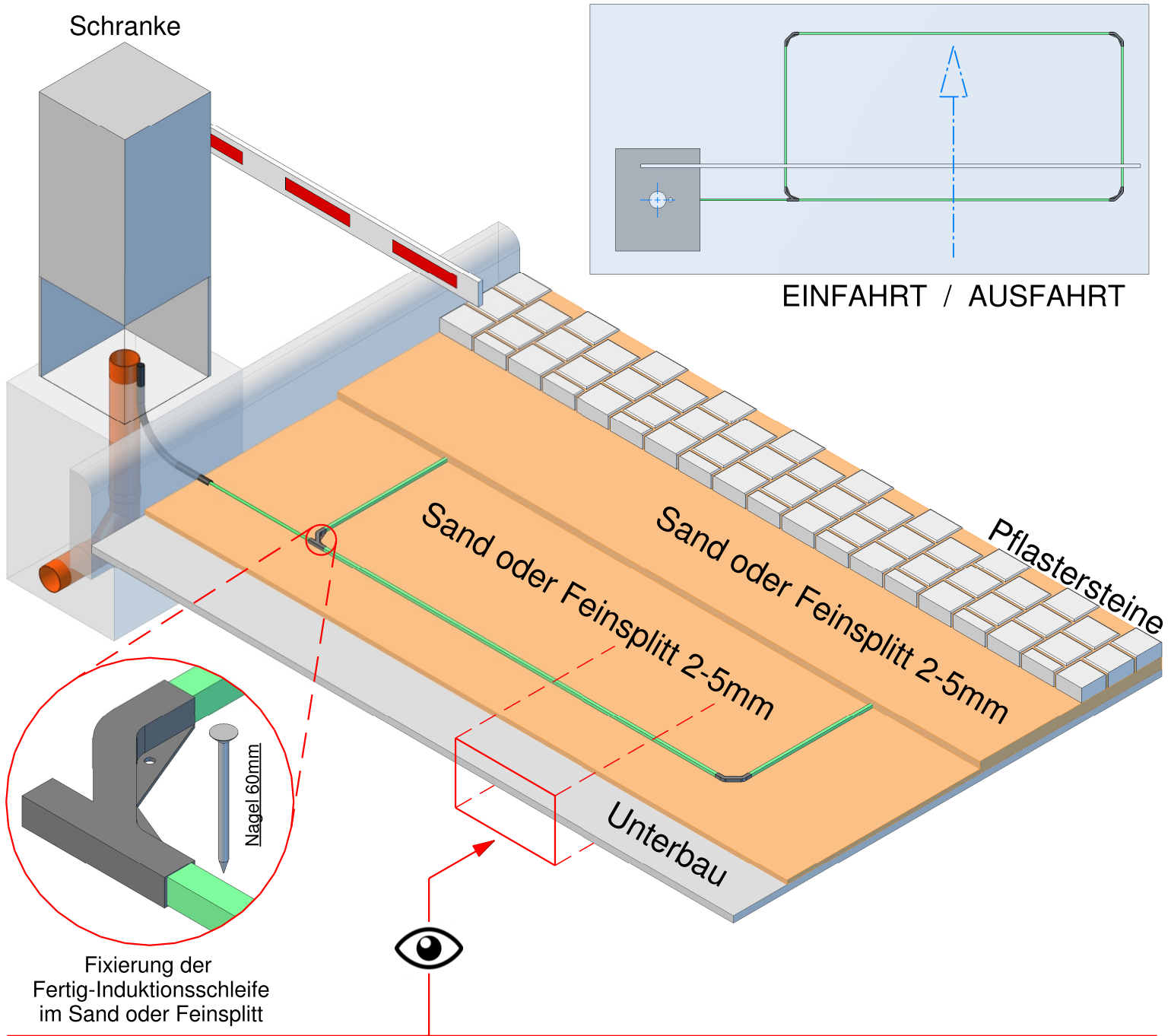

Fertig-Induktionsschleife

Verlegen unter Pflastersteine

Schranke

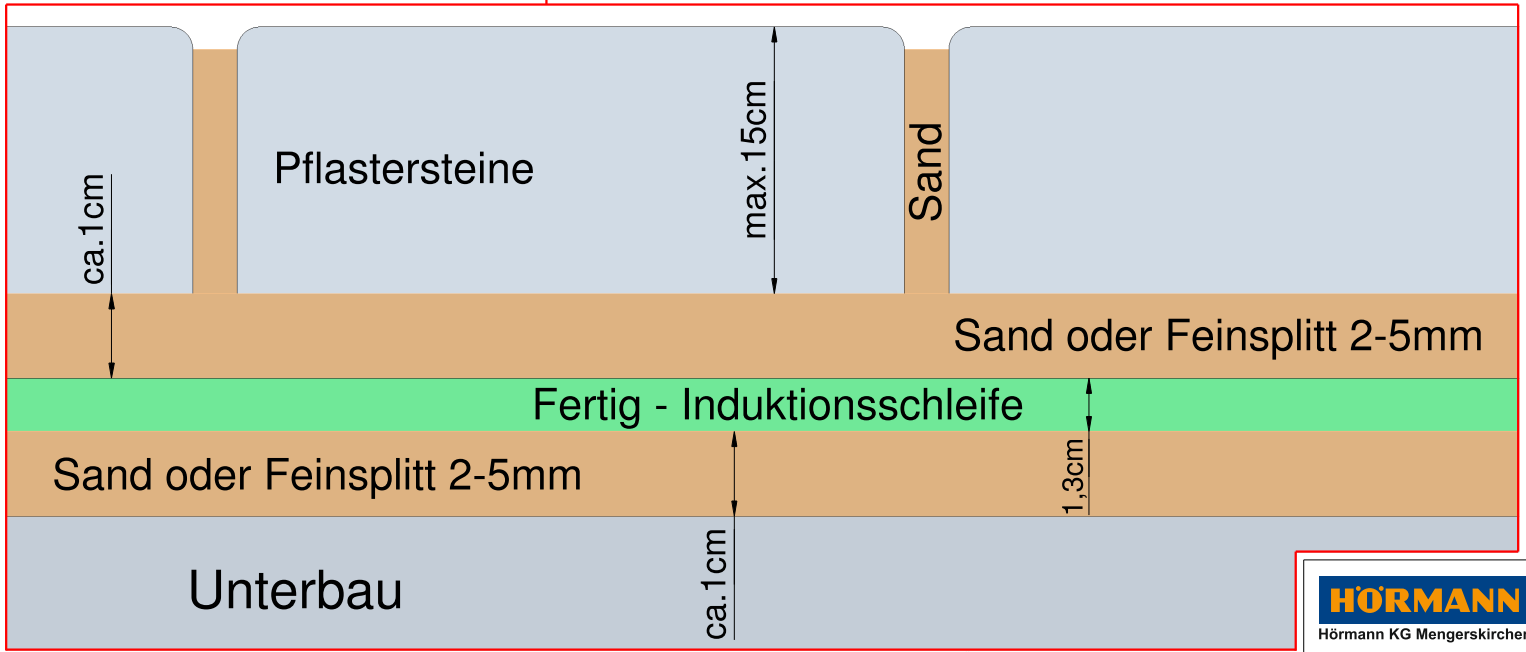
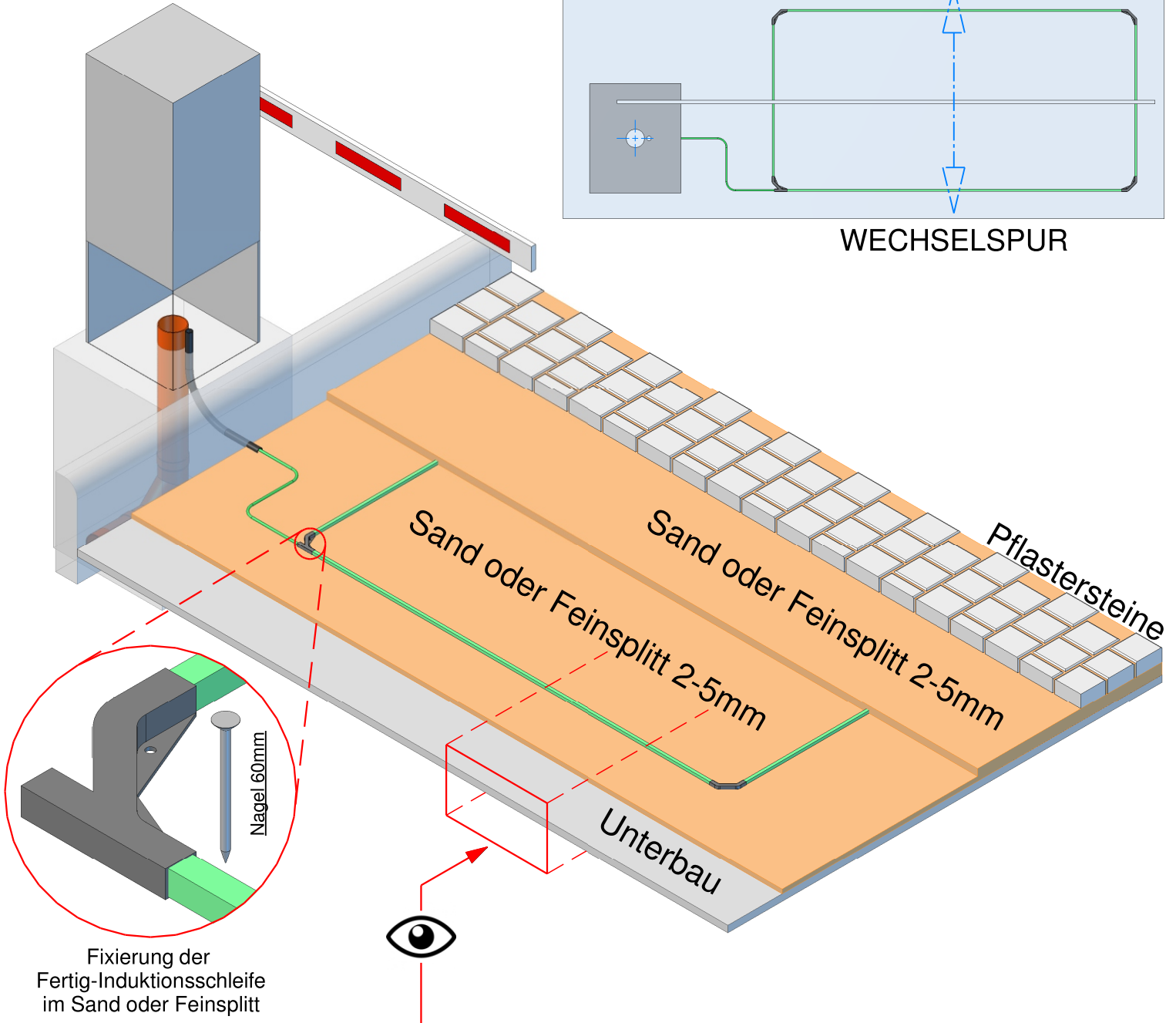
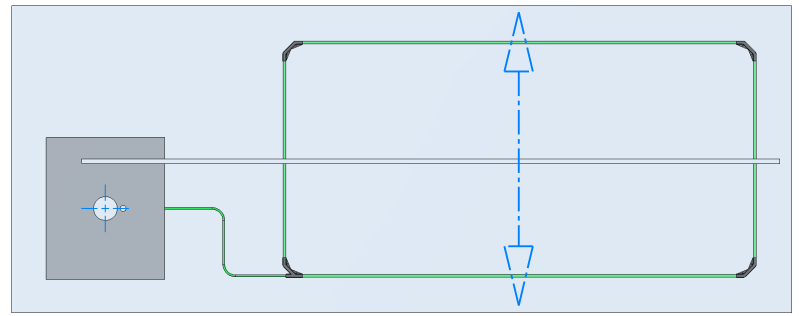

Die vorstehenden Informationen, insbesondere Angaben und Darstellungen, sind unverbindlich und stellen keine Beschaffenheitsvereinbarung und keine Garantie dar. Änderungen und Irrtümer sind ausdrücklich vorbehalten. Das Datenblatt ist urheberrechtlich geschützt. Nachdruck, auch auszugsweise, nur mit unserer Genehmigung.

Fertig-Induktionsschleife Verlegen unter Pflastersteine

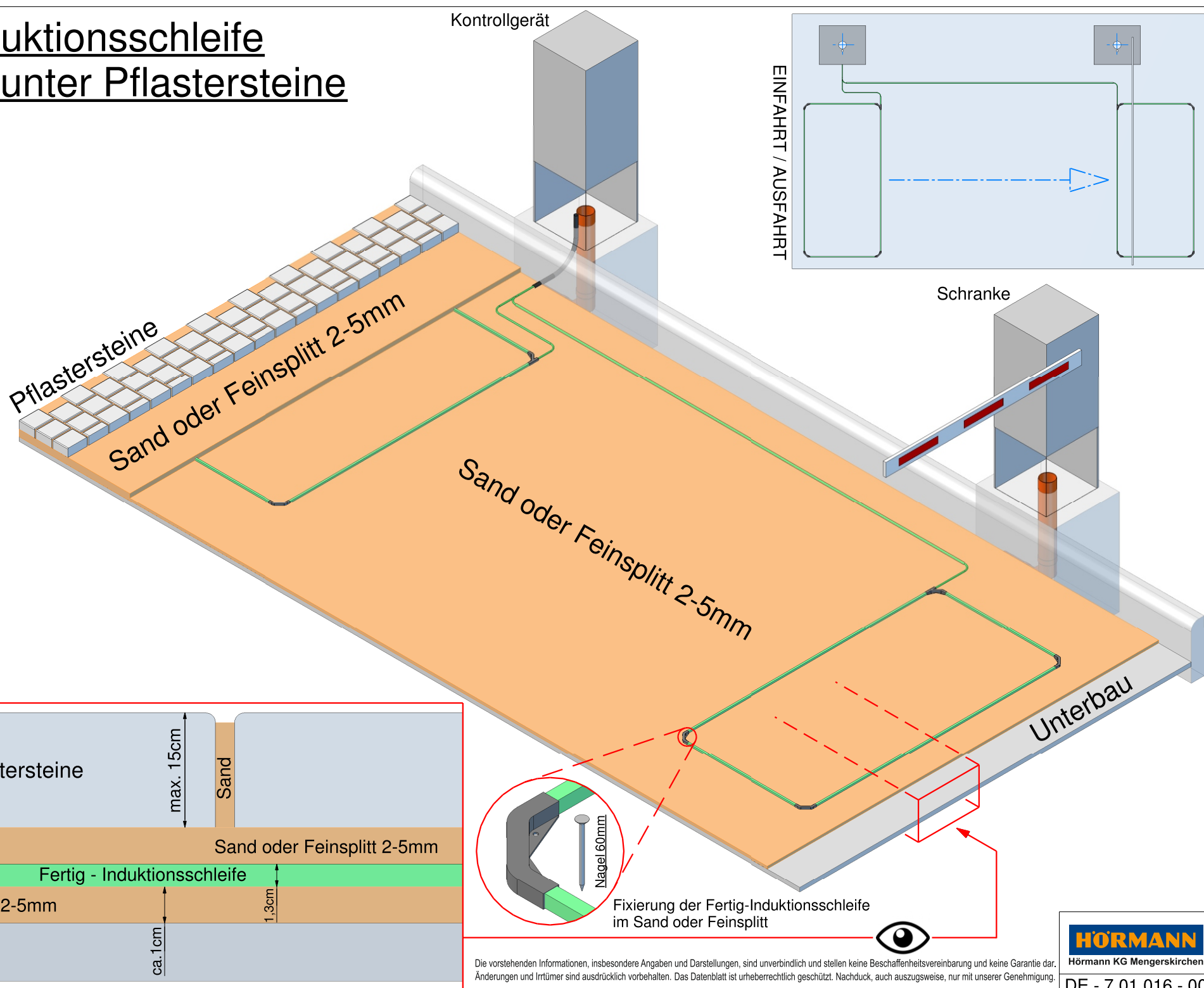

Die vorstehenden Informationen, insbesondere Angaben und Darstellungen, sind unverbindlich und stellen keine Beschaffenheitsvereinbarung und keine Garantie dar. Änderungen und Irrtümer sind ausdrücklich vorbehalten. Das Datenblatt ist urheberrechtlich geschützt. Nachdruck, auch auszugsweise, nur mit unserer Genehmigung.

Fertig-Induktionsschleife Verlegen unter Pflastersteine

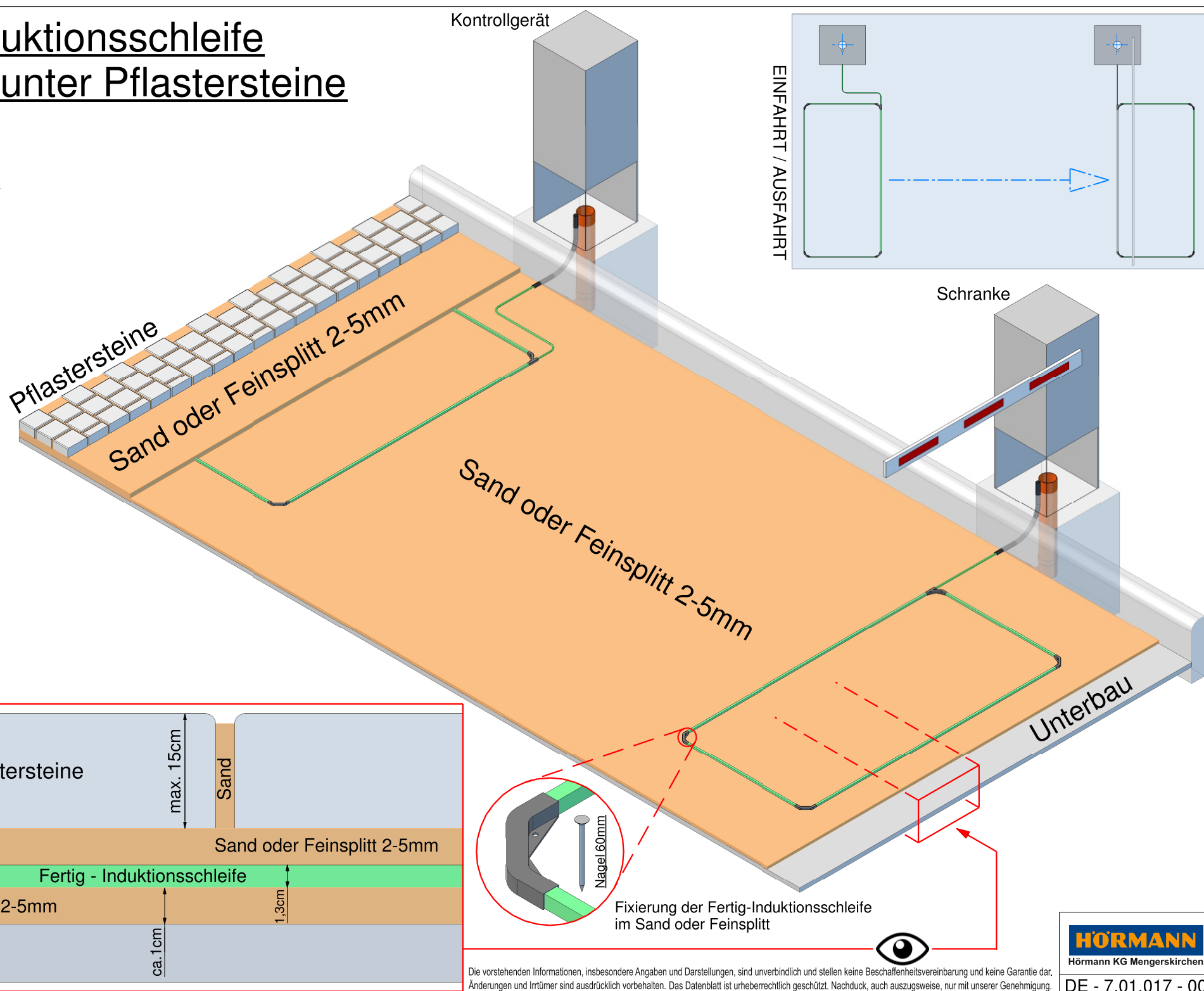

Die vorstehenden Informationen, insbesondere Angaben und Darstellungen, sind unverbindlich und stellen keine Beschaffenheitsvereinbarung und keine Garantie dar. Änderungen und Irrtümer sind ausdrücklich vorbehalten. Das Datenblatt ist urheberrechtlich geschützt. Nachdruck, auch auszugsweise, nur mit unserer Genehmigung.

Fertig-Induktionsschleife Verlegen unter Pflastersteine

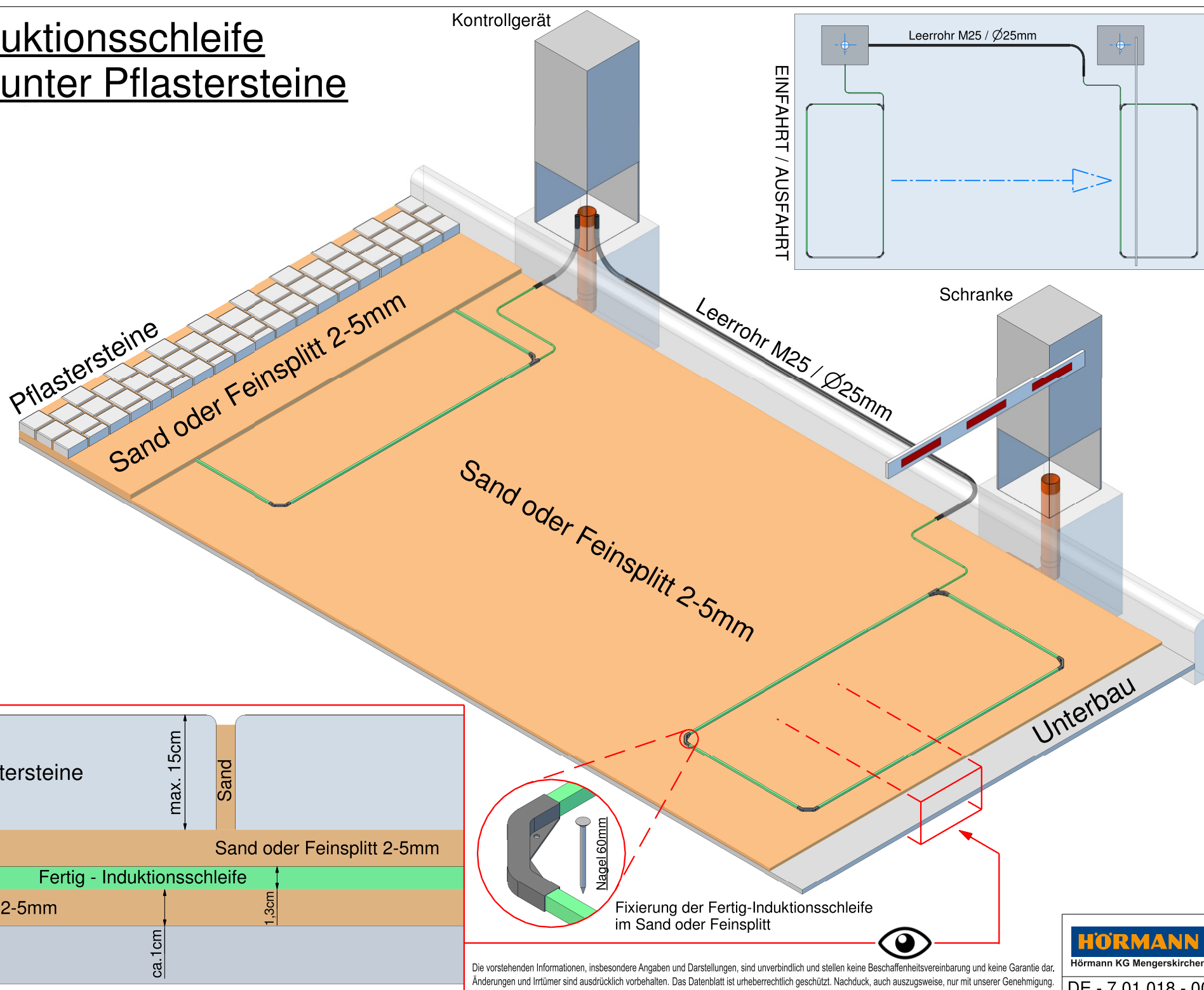

Die vorstehenden Informationen, insbesondere Angaben und Darstellungen, sind unverbindlich und stellen keine Beschaffensvereinbarung und keine Garantie dar. Änderungen und Irrtümer sind ausdrücklich vorbehalten. Das Datenblatt ist urheberrechtlich geschützt. Nachdruck, auch auszugsweise, nur mit unserer Genehmigung.

Fertig-Induktionsschleife Verlegen unter Pflastersteine

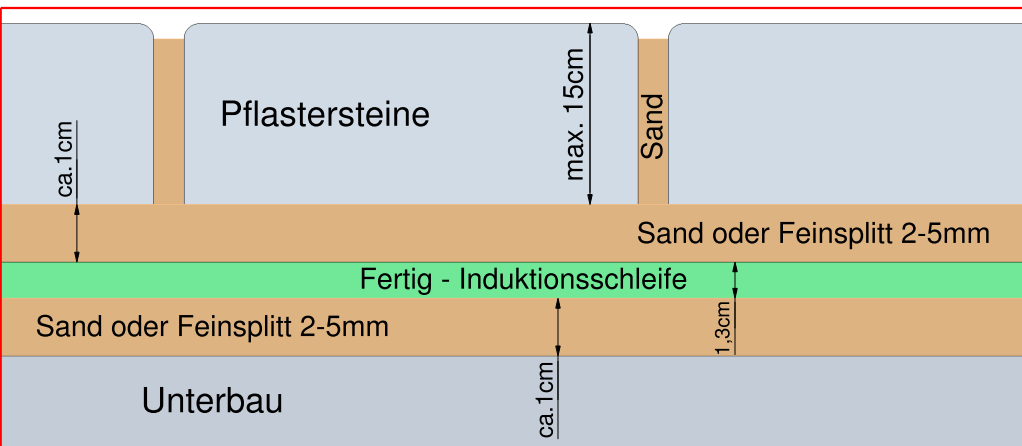
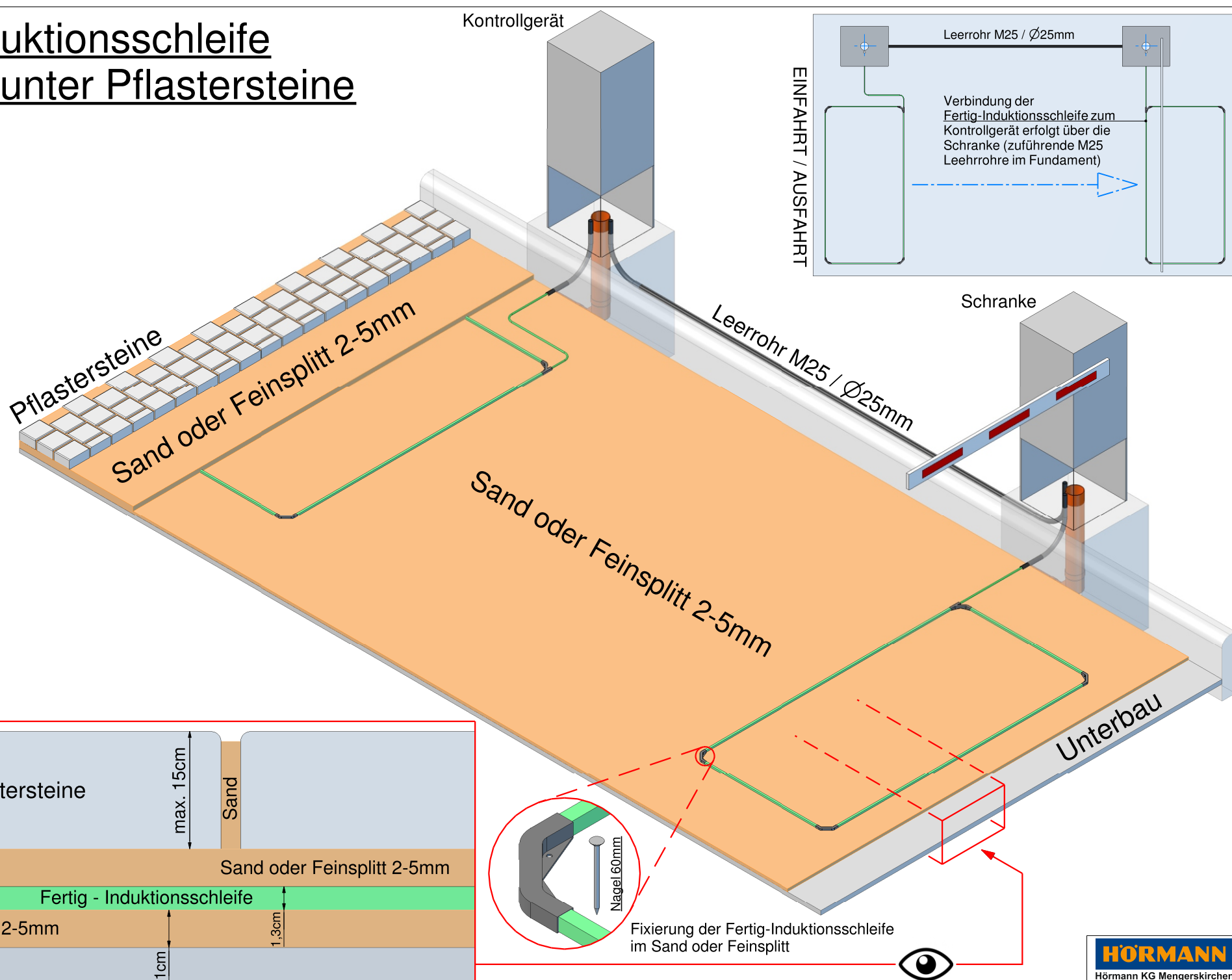

Fertig-Induktionsschleife Verlegen unter Pflastersteine

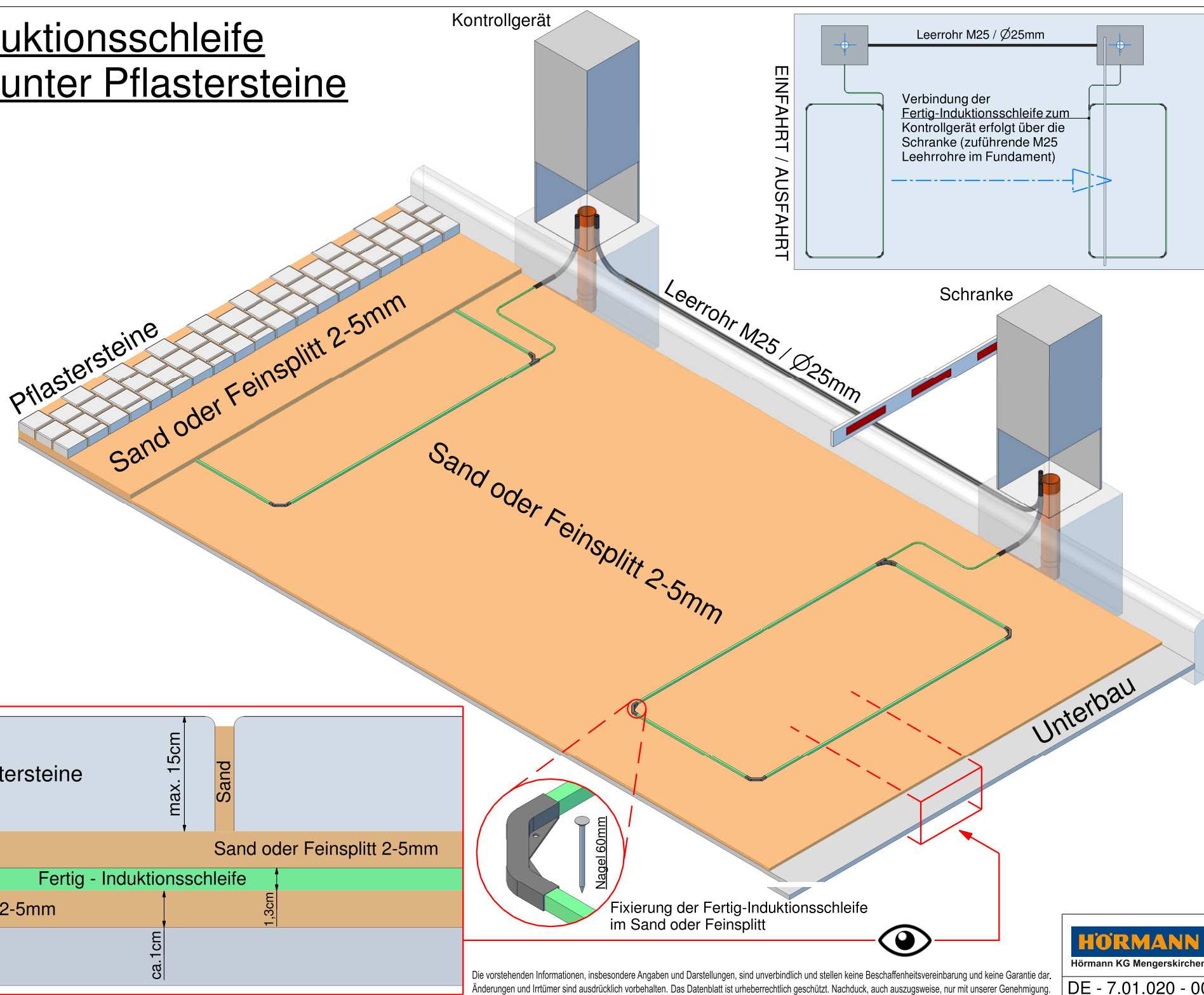

Die vorstehenden Informationen, insbesondere Angaben und Darstellungen, sind unverbindlich und stellen keine Beschaffensvereinbarung und keine Garantie dar. Änderungen und Irrtümer sind ausdrücklich vorbehalten. Das Datenblatt ist urheberrechtlich geschützt. Nachdruck, auch auszugsweise, nur mit unserer Genehmigung.

Fertig-Induktionsschleife

Verlegen für Richtungserkennung

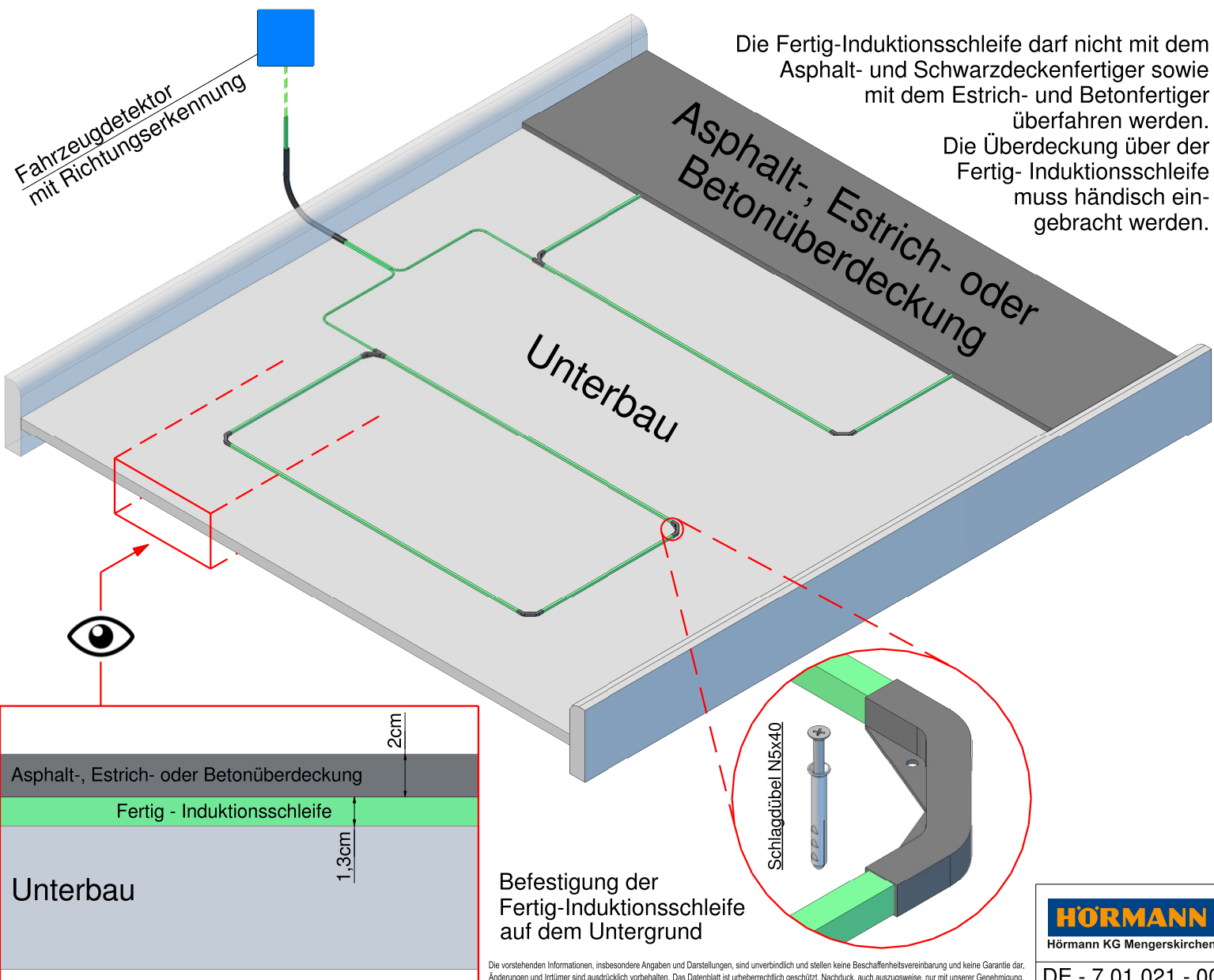
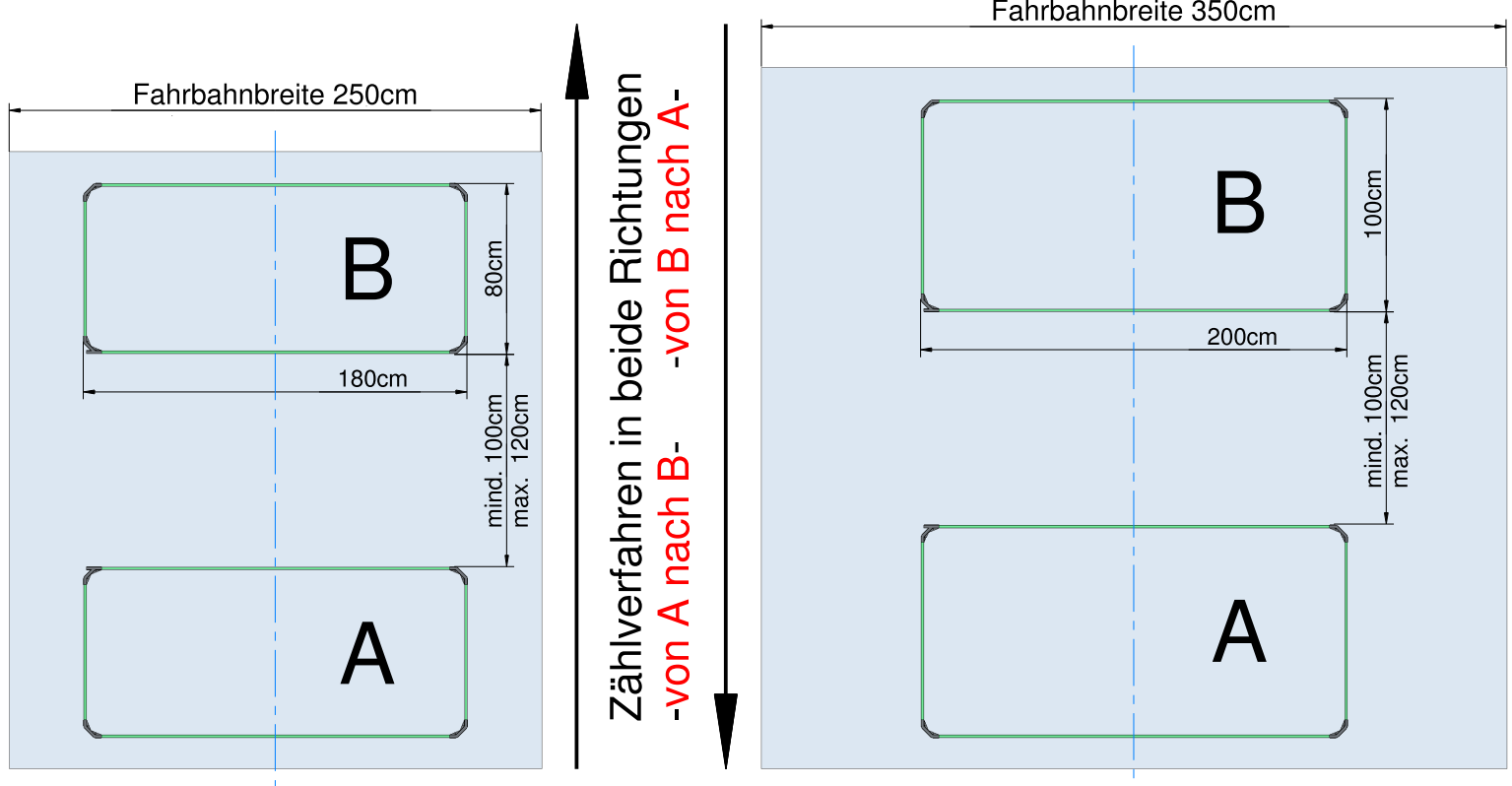

Die vorstehenden Informationen, insbesondere Angaben und Darstellungen, sind unverbindlich und stellen keine Beschaffensvereinbarung und keine Garantie dar. Änderungen und Irrtümer sind ausdrücklich vorbehalten. Das Datenblatt ist urheberrechtlich geschützt. Nachdruck, auch auszugsweise, nur mit unserer Genehmigung.

Fertig-Induktionsschleife

Verlegen für Richtungserkennung

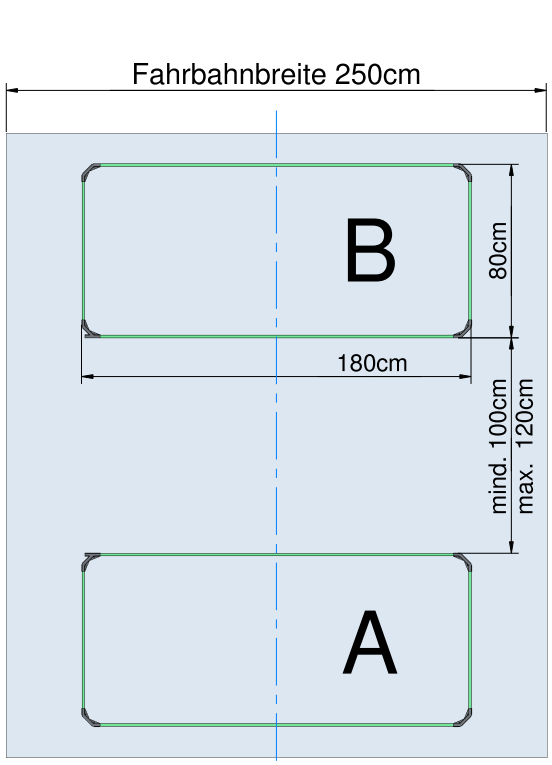

Zählverfahren in beide Richtungen
 -von A nach B-
 -von B nach A-

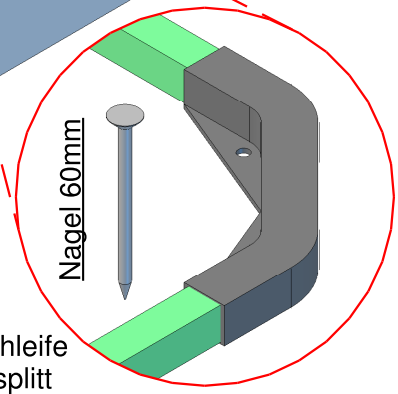
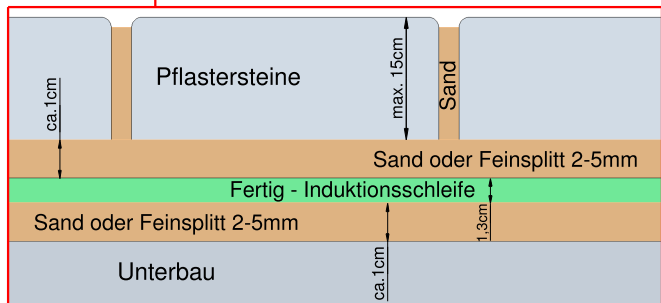
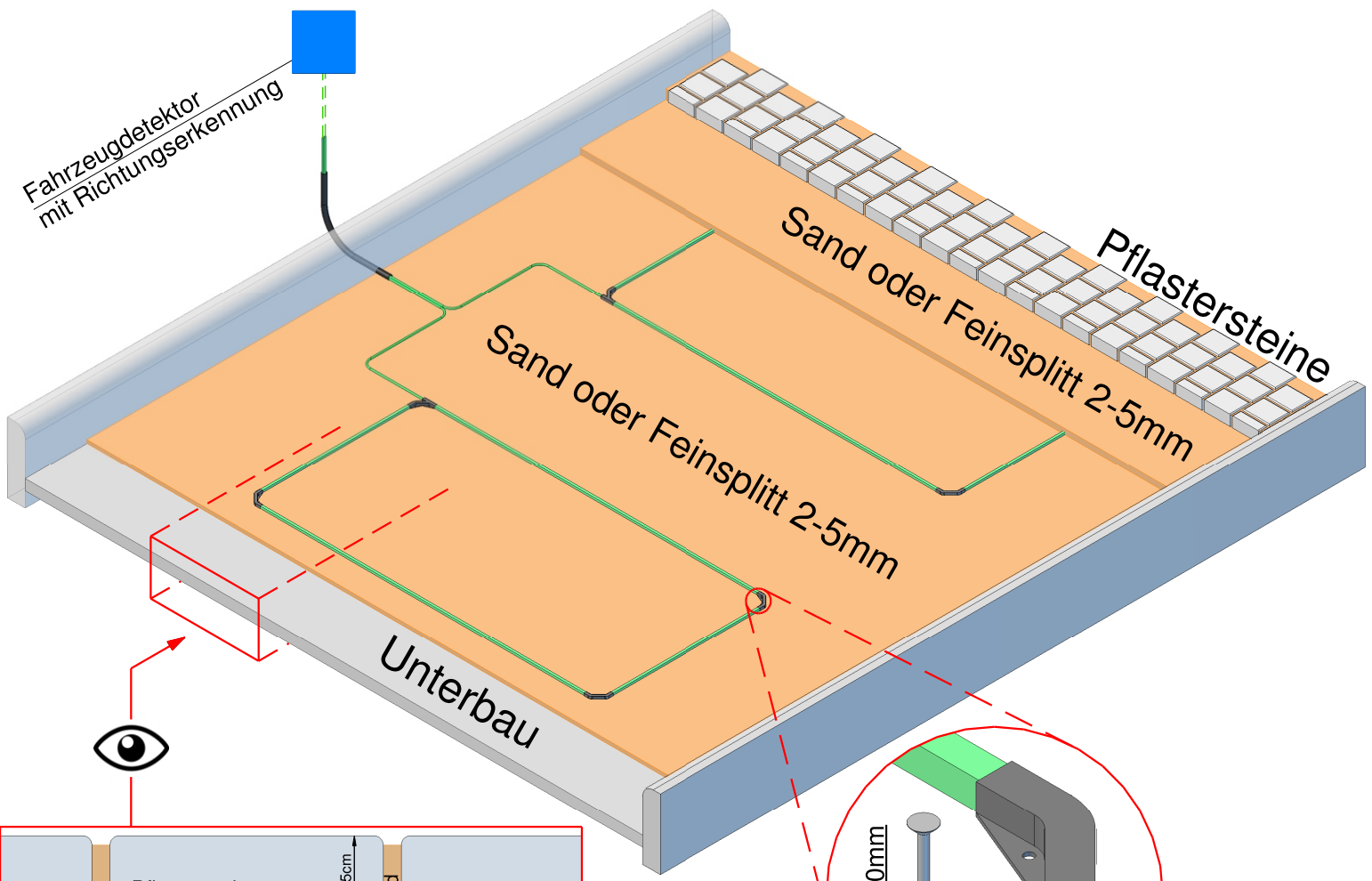
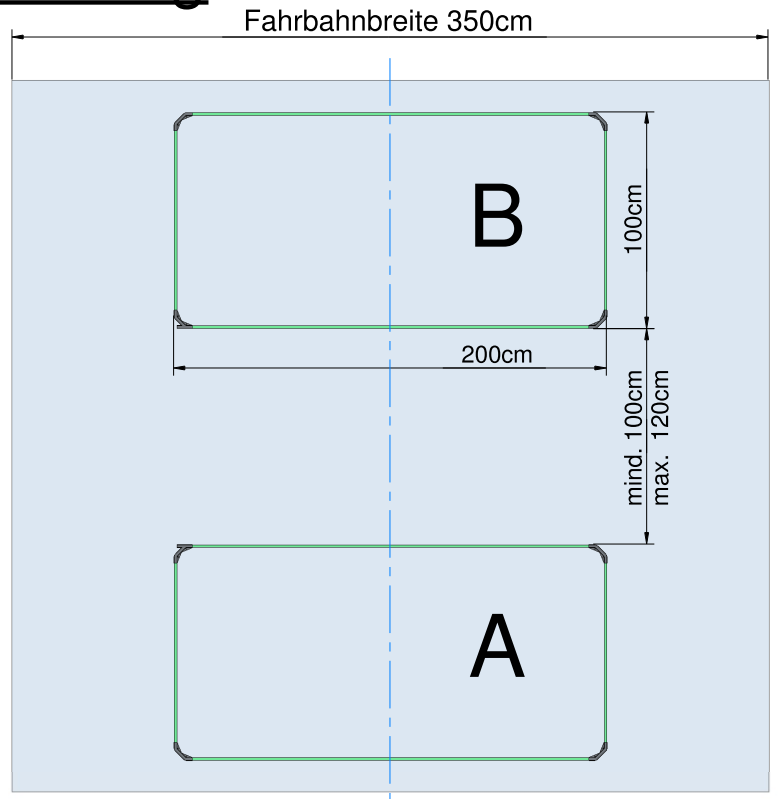

Fixierung der Fertig-Induktionsschleife im Sand oder Feinsplitt

Die vorstehenden Informationen, insbesondere Angaben und Darstellungen, sind unverbindlich und stellen keine Beschaffenheitsvereinbarung und keine Garantie dar. Änderungen und Irrtümer sind ausdrücklich vorbehalten. Das Datenblatt ist urheberrechtlich geschützt. Nachdruck, auch auszugsweise, nur mit unserer Genehmigung.

Fertig-Induktionsschleife - Verlegen auf vorhandenem Fahrbahnbelag

Die Fertig-Induktionsschleife darf nicht mit dem Asphalt- und Schwarzdeckenfertiger sowie mit dem Estrich- und Betonfertiger überfahren werden. Die Überdeckung über der Fertig-Induktionsschleife muss händisch eingebracht werden.

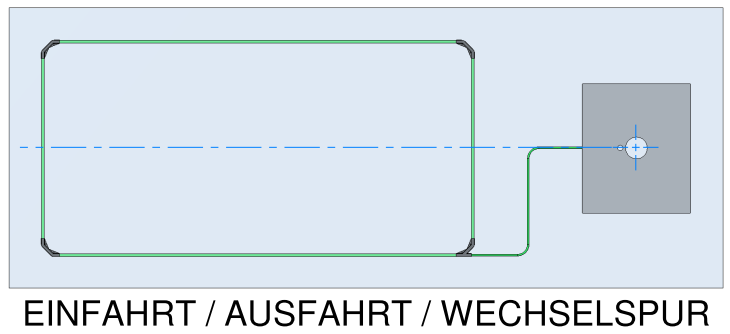

Kontrollgerät

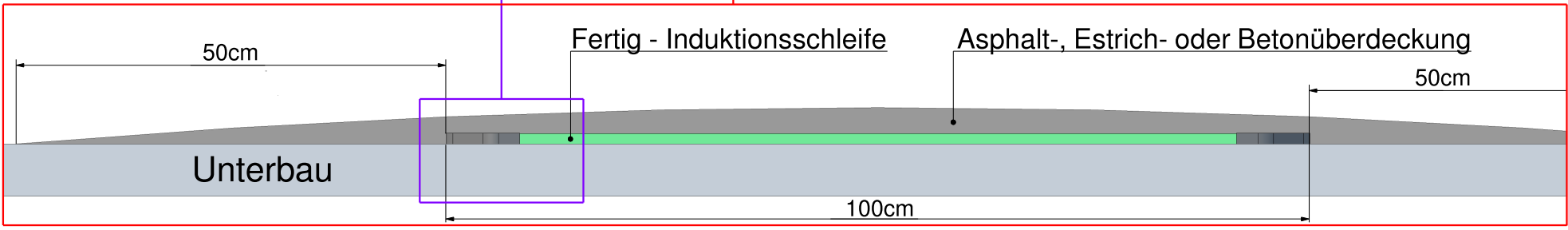
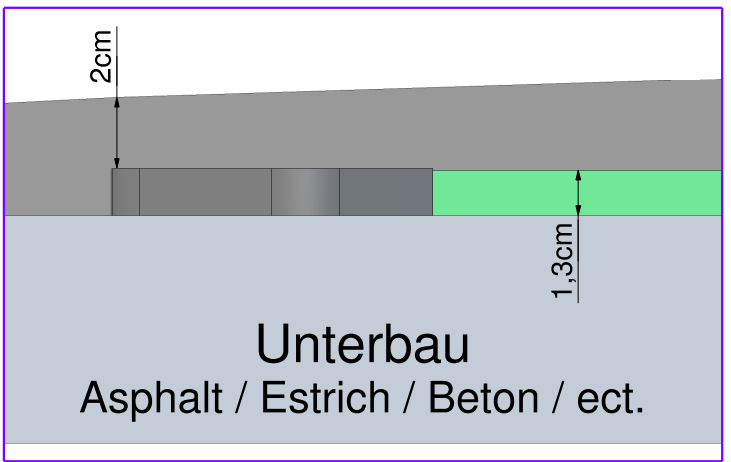
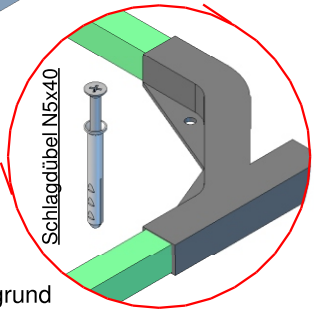
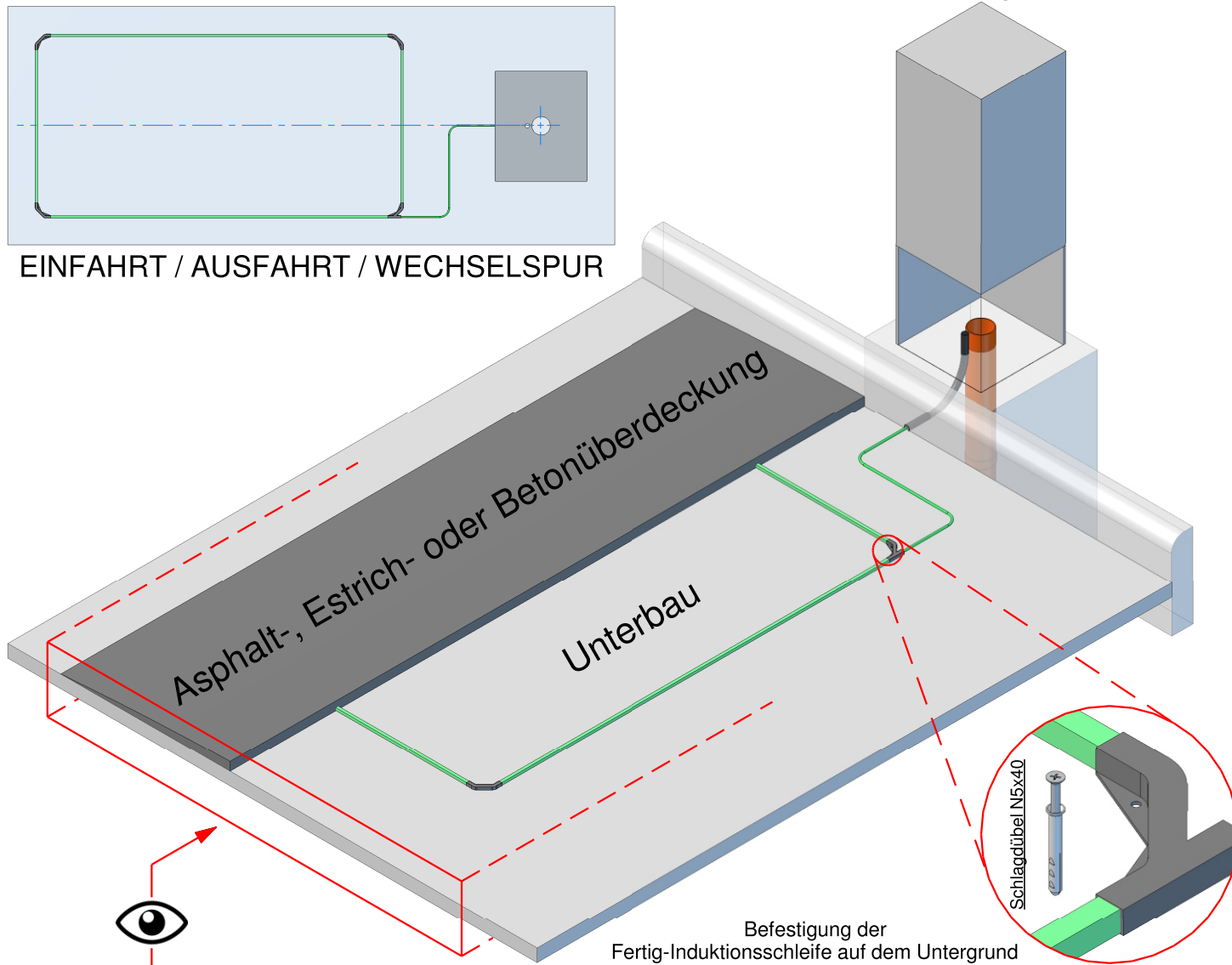

Die vorstehenden Informationen, insbesondere Angaben und Darstellungen, sind unverbindlich und stellen keine Beschaffensvereinbarung und keine Garantie dar. Änderungen und Irrtümer sind ausdrücklich vorbehalten. Das Datenblatt ist urheberrechtlich geschützt. Nachdruck, auch auszugsweise, nur mit unserer Genehmigung.



Fertig-Induktionsschleife - Verlegen auf vorhandenem Fahrbahnbelag

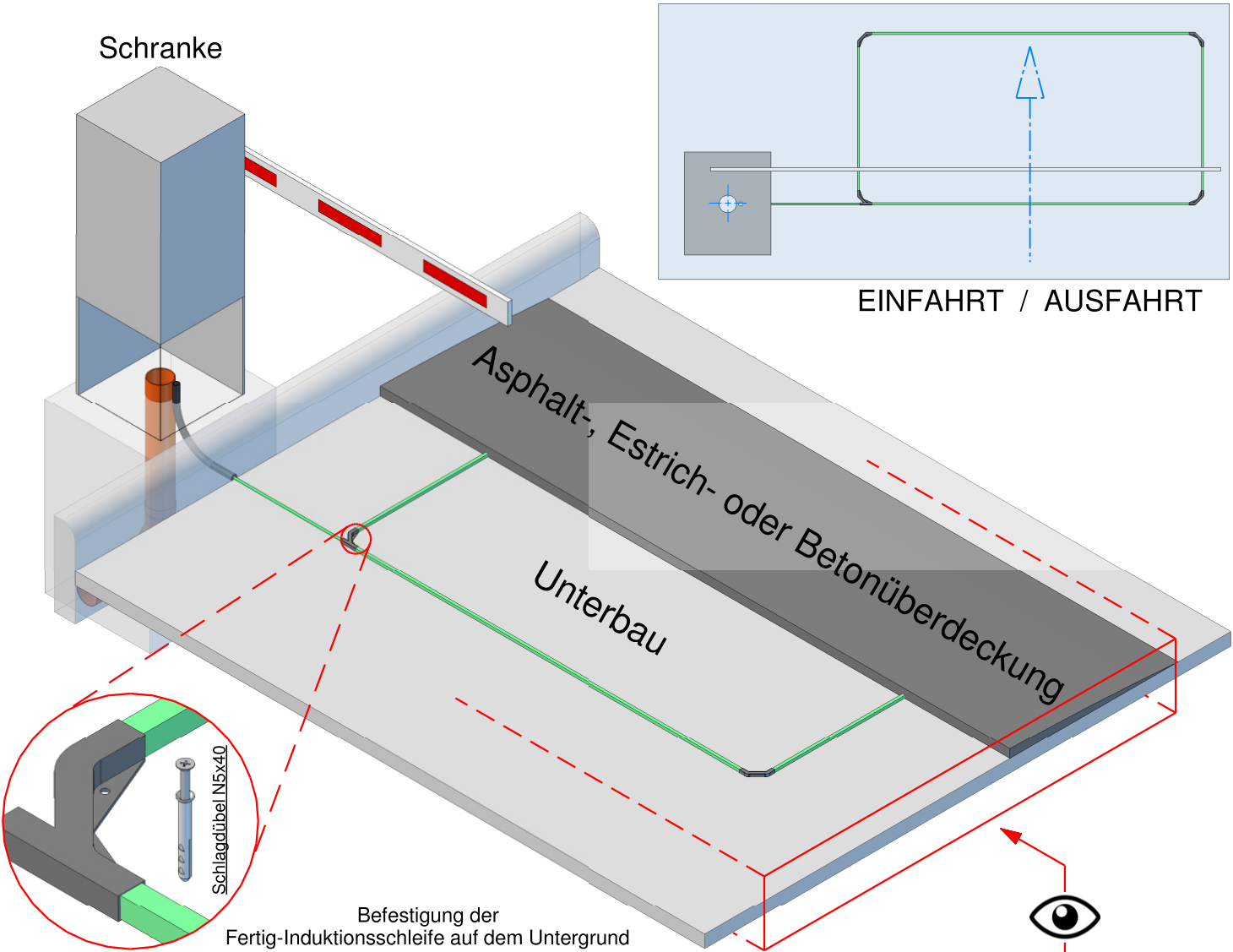

Die Fertig-Induktionsschleife darf nicht mit dem Asphalt- und Schwarzdeckenfertiger sowie mit dem Estrich- und Betonfertiger überfahren werden. Die Überdeckung über der Fertig-Induktionsschleife muss händisch eingebracht werden.

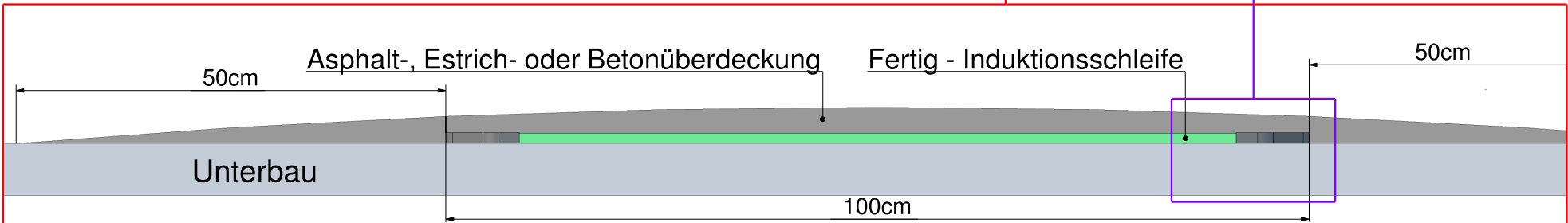
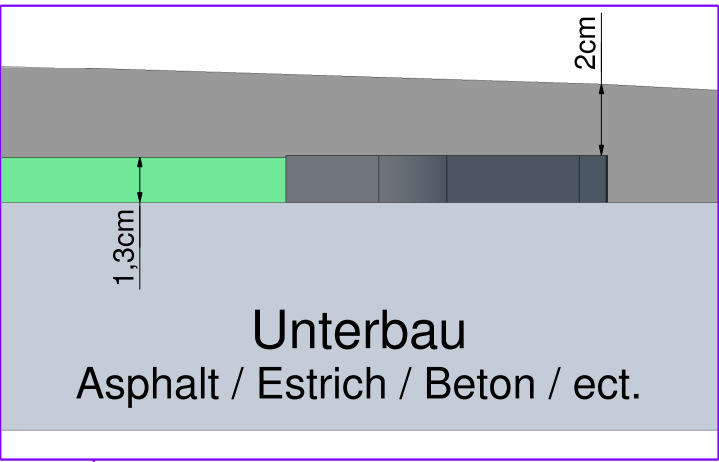

Die vorstehenden Informationen, insbesondere Angaben und Darstellungen, sind unverbindlich und stellen keine Beschaffenheitsvereinbarung und keine Garantie dar. Änderungen und Irrtümer sind ausdrücklich vorbehalten. Das Datenblatt ist urheberrechtlich geschützt. Nachdruck, auch auszugsweise, nur mit unserer Genehmigung.

Fertig-Induktionsschleife - Verlegen auf vorhandenem Fahrbahnbelag

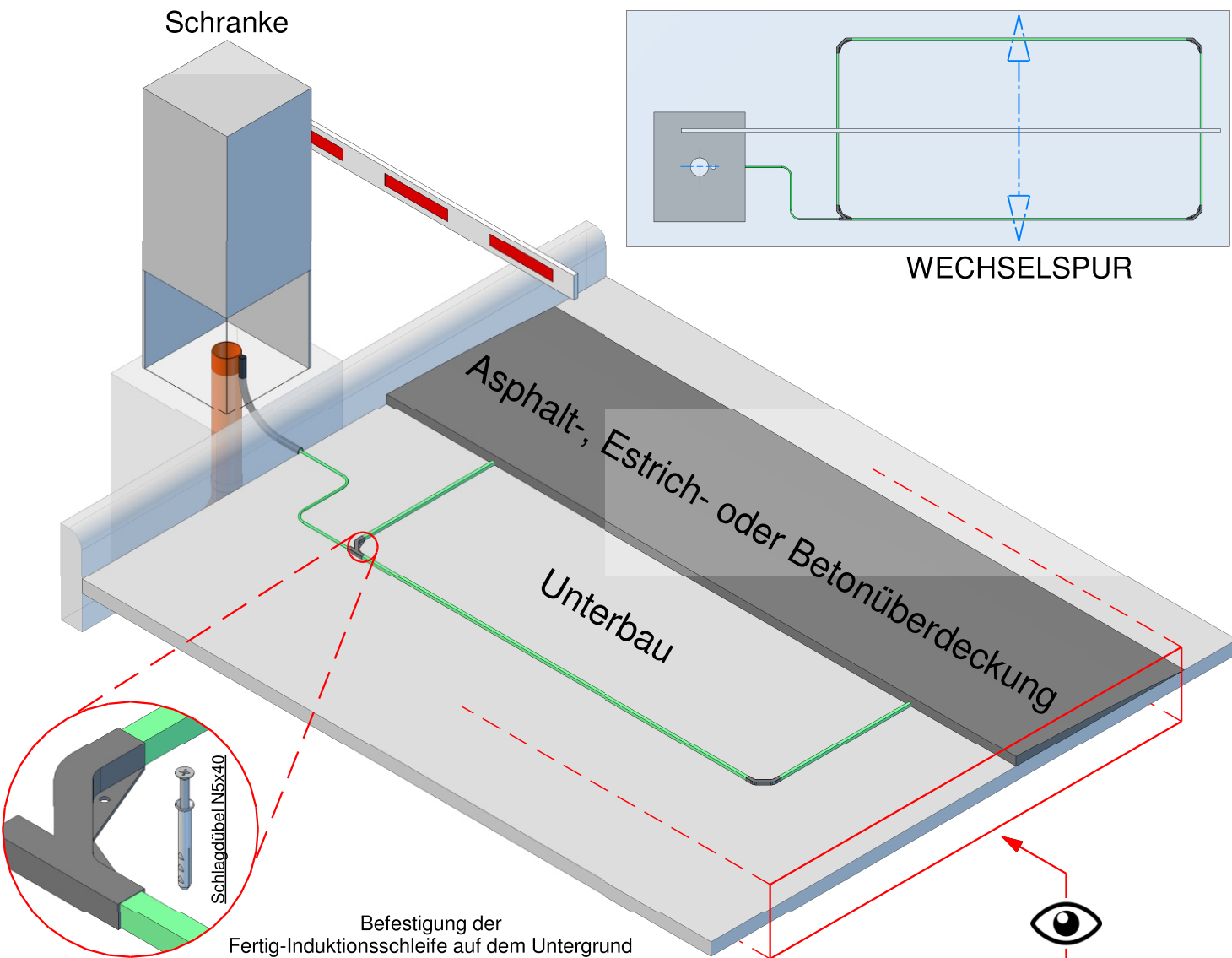

Die Fertig-Induktionsschleife darf nicht mit dem Asphalt- und Schwarzdeckenfertiger sowie mit dem Estrich- und Betonfertiger überfahren werden. Die Überdeckung über der Fertig-Induktionsschleife muss händisch eingebracht werden.

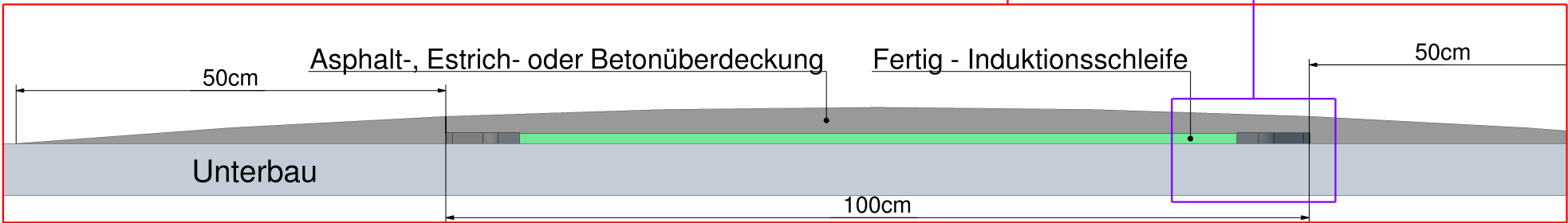
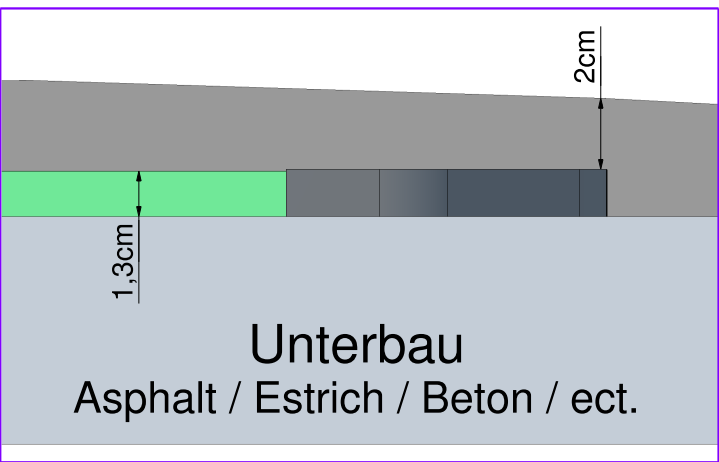

Die vorstehenden Informationen, insbesondere Angaben und Darstellungen, sind unverbindlich und stellen keine Beschaffenheitsvereinbarung und keine Garantie dar. Änderungen und Irrtümer sind ausdrücklich vorbehalten. Das Datenblatt ist urheberrechtlich geschützt. Nachdruck, auch auszugsweise, nur mit unserer Genehmigung.

Fertig-Induktionsschleife Verlegen unter Asphaltüberdeckung

Anschlussdraht verlegen zum
Auswertegerät / Detektor

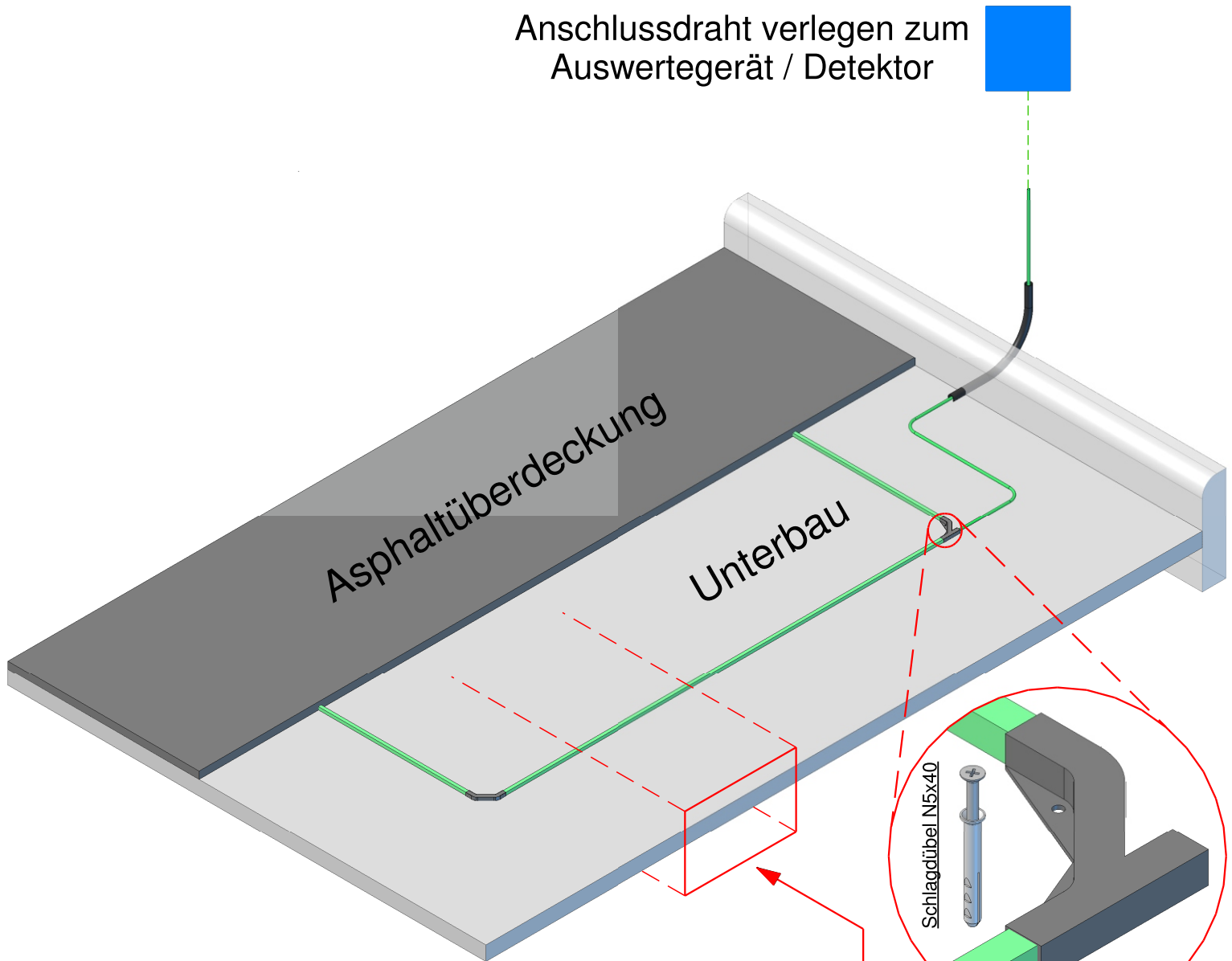

Die Fertig-Induktionsschleife darf nicht mit dem Asphaltfertiger oder Schwarzdeckenfertiger überfahren werden. Die Asphaltdecke über der Fertig-Induktionsschleife muss händisch eingebracht werden.

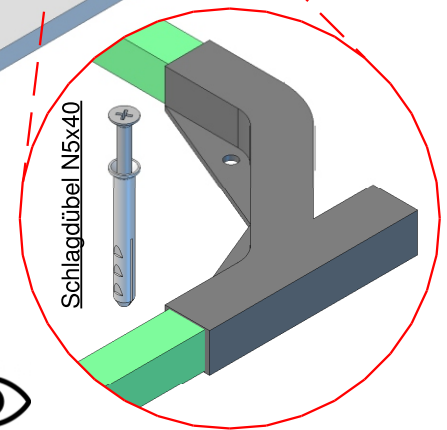

Befestigung der
Fertig-Induktionsschleife
auf dem Untergrund

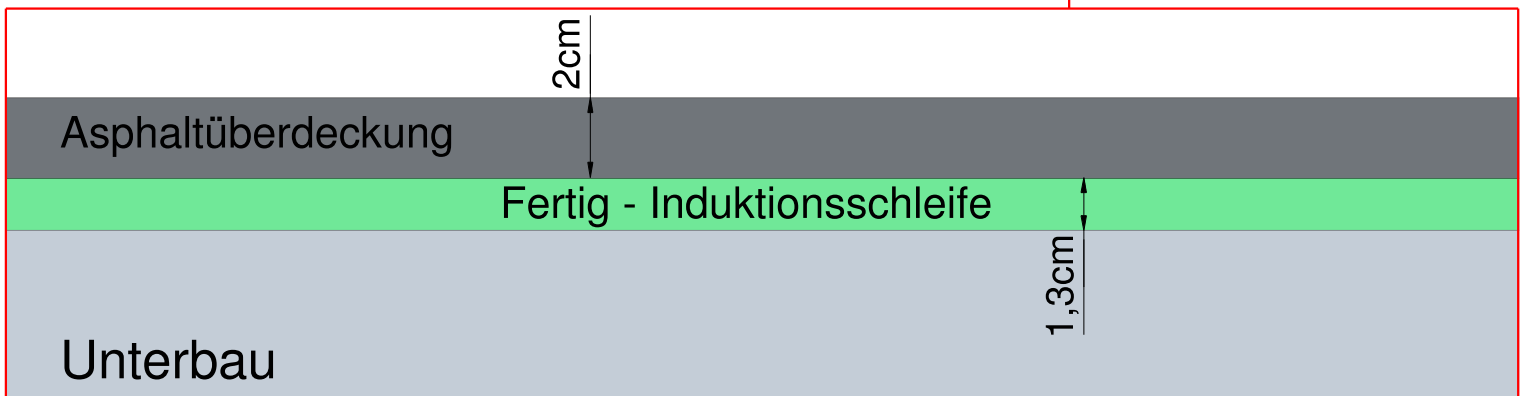

Fertig-Induktionsschleife Verlegen unter Estrichüberdeckung

Anschlussdraht verlegen zum
Auswertegerät / Detektor

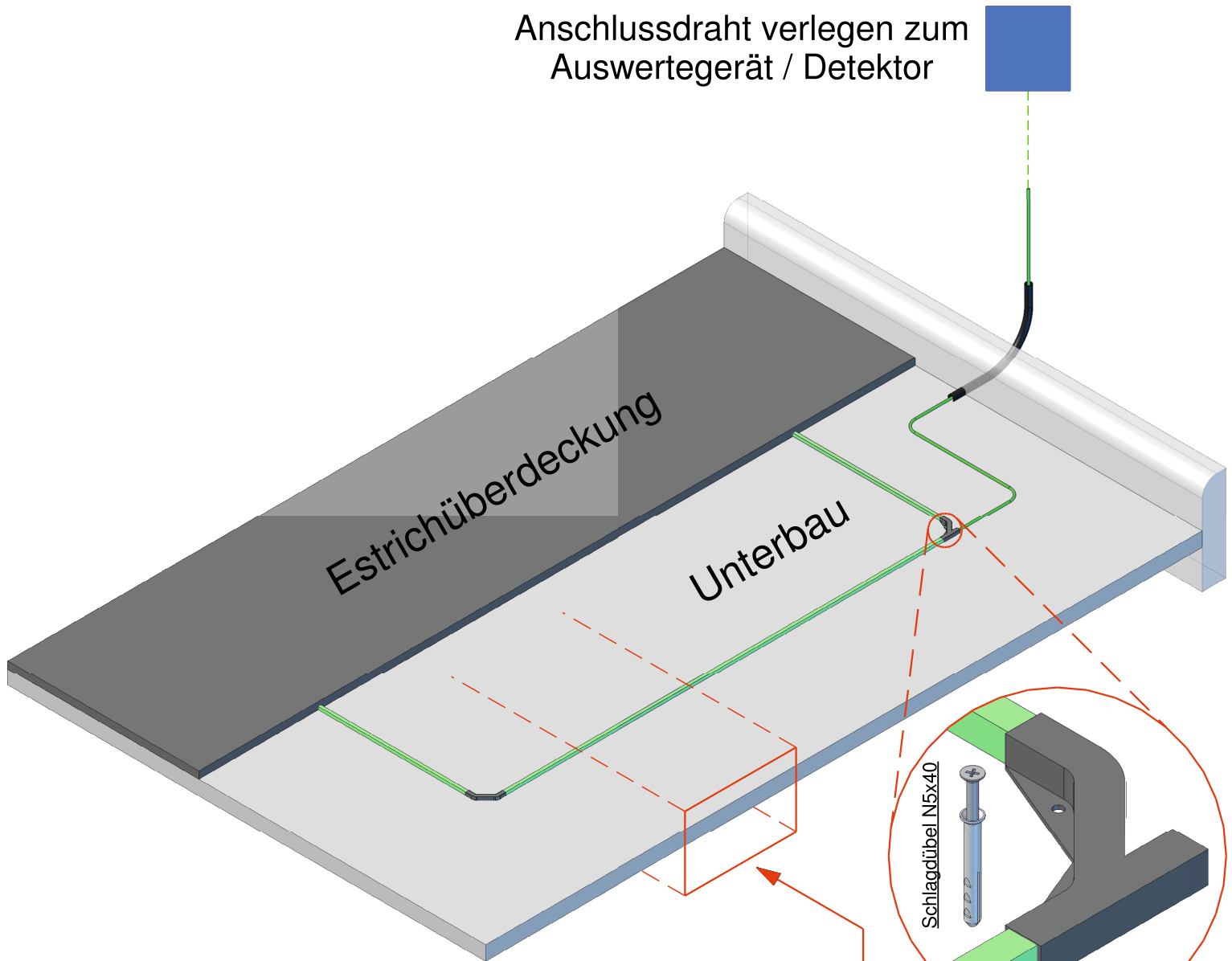

Die Fertig-Induktionsschleife darf nicht mit dem Estrichfertiger überfahren werden. Die Estrichüberdeckung über der Fertig-Induktionsschleife muss händisch eingebracht werden.

Befestigung der
Fertig-Induktionsschleife
auf dem Untergrund

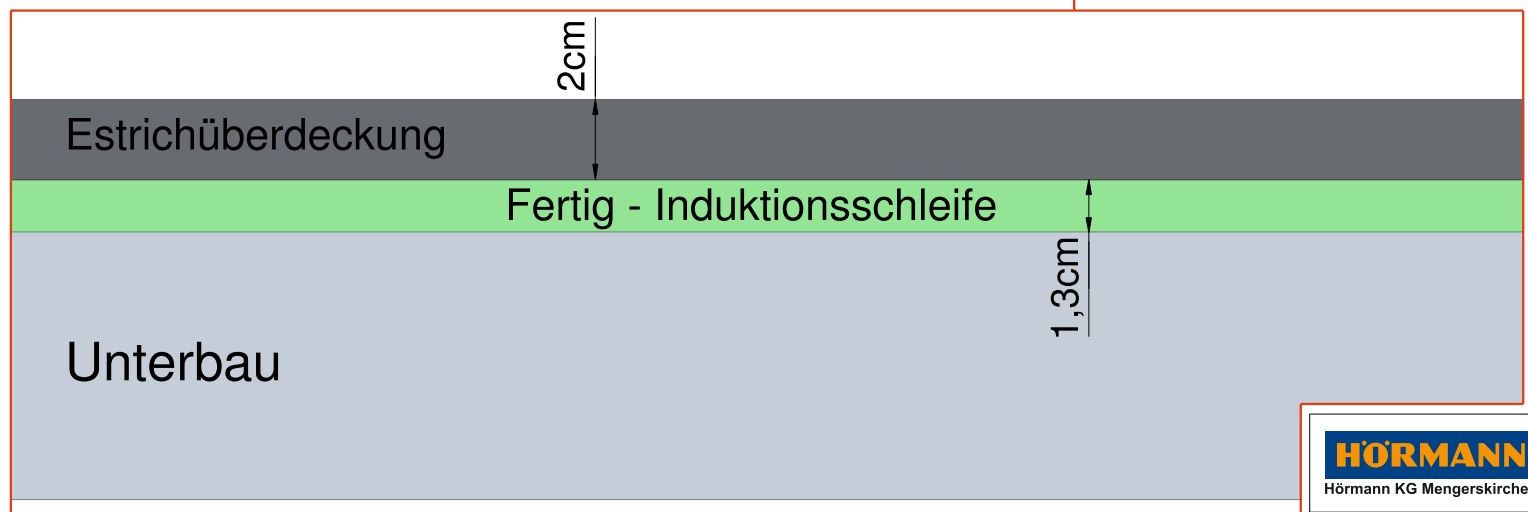

Fertig-Induktionsschleife Verlegen in Beton mit Eisenarmierung

Richtige Position

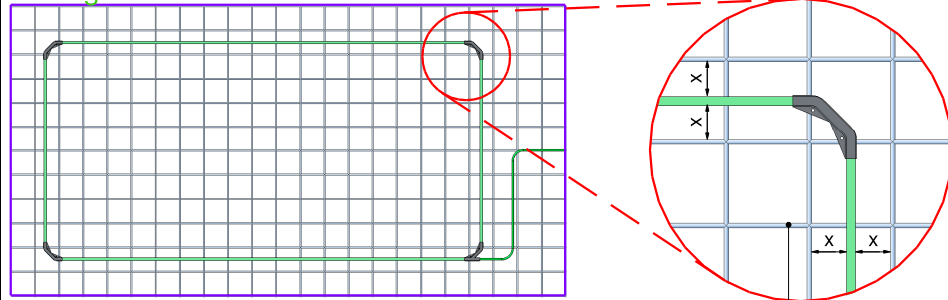

Längsstäbe / Verteilereisen der Oberarmierung

Achtung!

Der Abstand X zwischen der Fertig-Induktionsschleife und den Längsstäben / Verteilereisen der Oberarmierung, soll möglichst groß und gleichmäßig sein. Bei falscher Positionierung der Fertig-Induktionsschleife ist die Funktion nicht gewährleistet.

Anschlussdraht verlegen zum
Auswertegerät / Detektor



Falsche Position

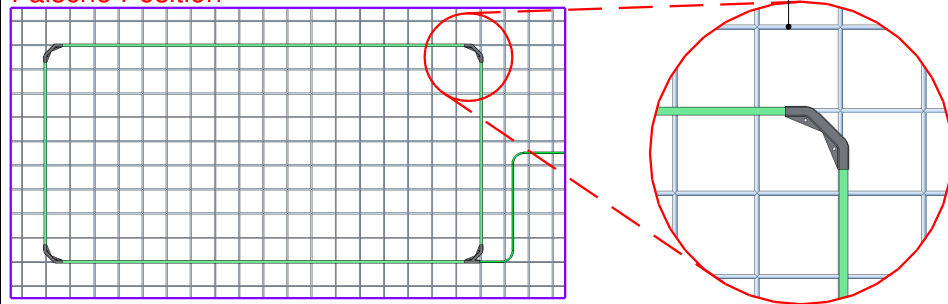

Die Fertig-Induktionsschleife darf nicht mit dem Betonfertiger überfahren werden. Die Betonüberdeckung über der Fertig-Induktionsschleife muss händisch eingebracht werden.

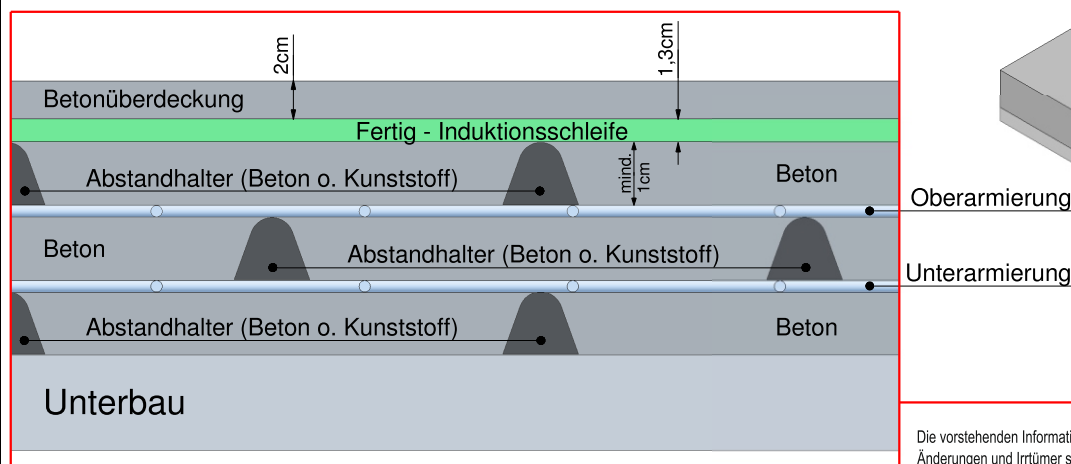
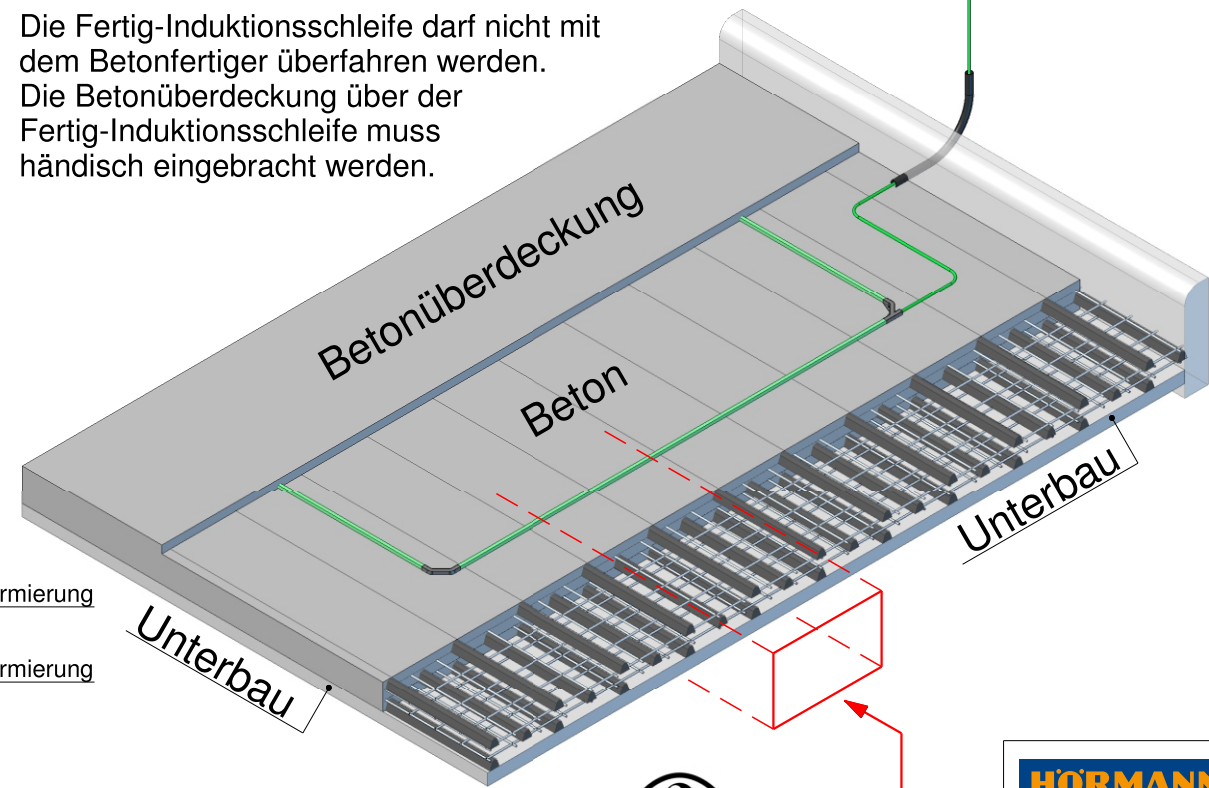

Die vorstehenden Informationen, insbesondere Angaben und Darstellungen, sind unverbindlich und stellen keine Beschaffensvereinbarung und keine Garantie dar. Änderungen und Irrtümer sind ausdrücklich vorbehalten. Das Datenblatt ist urheberrechtlich geschützt. Nachdruck, auch auszugsweise, nur mit unserer Genehmigung.



Fertig-Induktionsschleife

Verlegen in Beton mit Fahrbahnheizung

Richtige Position

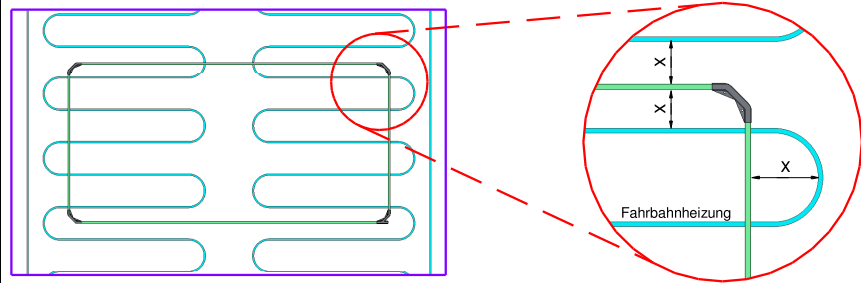
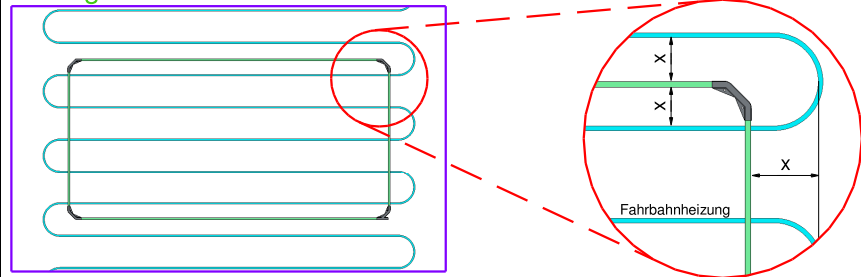

Falsche Position

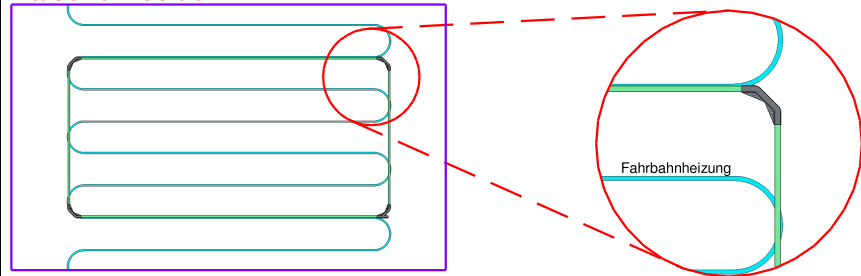

Achtung!

Der Abstand X zwischen der Fertig-Induktionsschleife und den Leitungsrohren der Fahrbahnheizung, soll möglichst groß und gleichmäßig sein. Beim falschen Positionieren der Fertig-Induktionsschleife ist die Funktion nicht gewährleistet.

Anschlussdraht verlegen zum Auswertegerät / Detektor

Die Fertig-Induktionsschleife darf nicht mit dem Betonfertiger überfahren werden. Die Betonüberdeckung über der Fertig-Induktionsschleife muss händisch eingebracht werden.

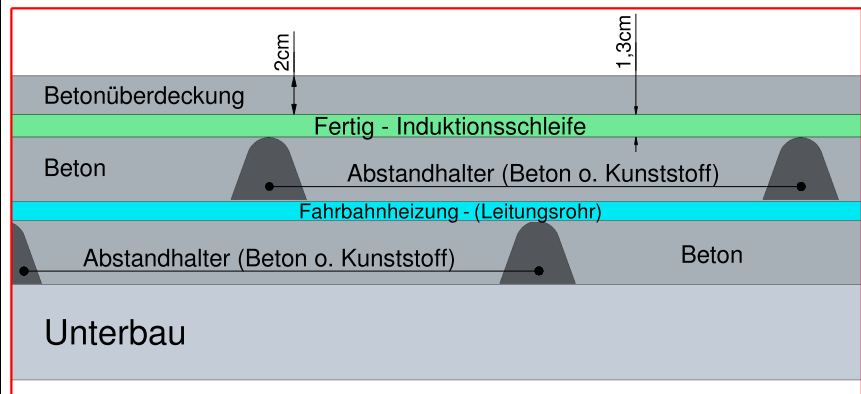
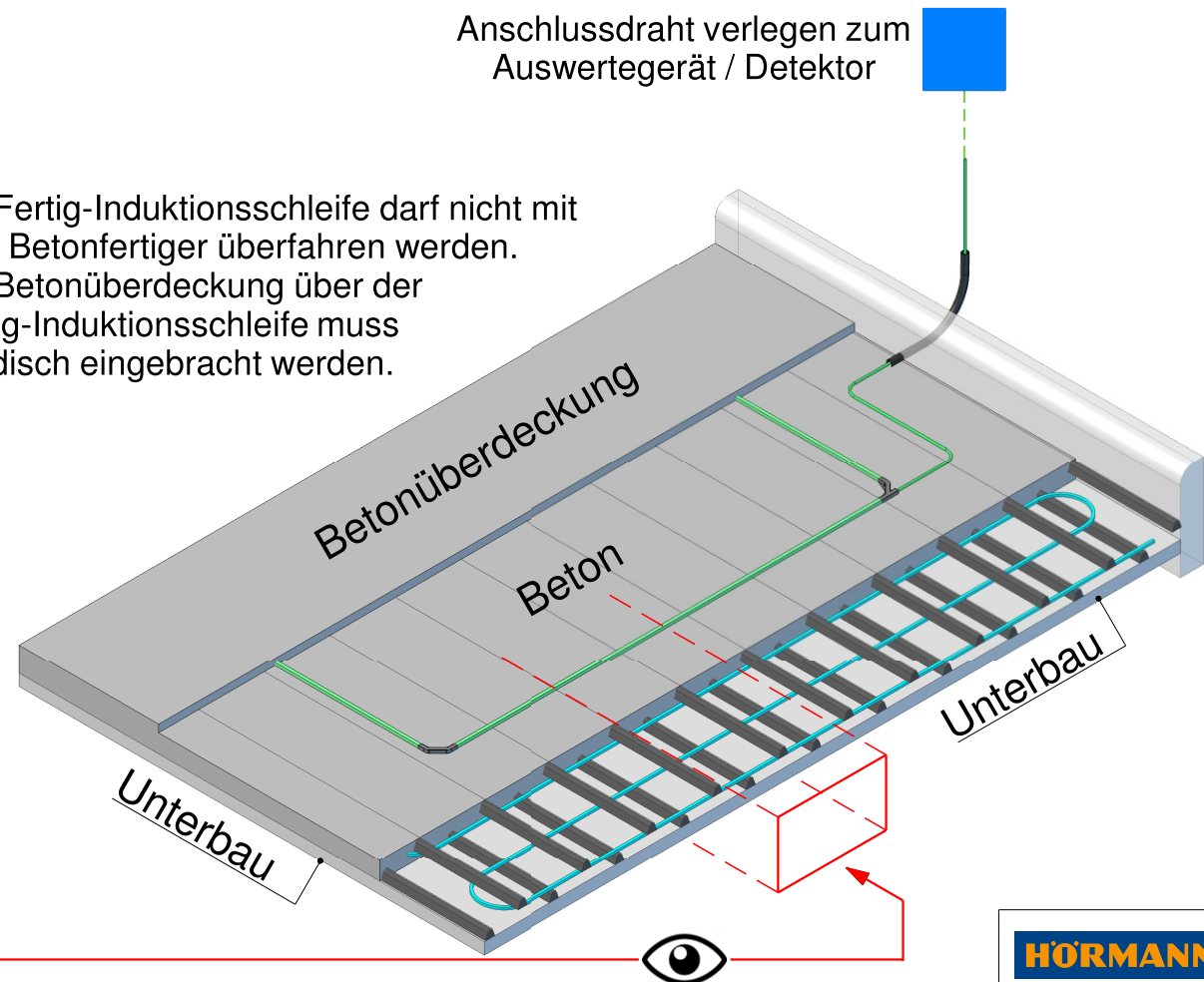

Die vorstehenden Informationen, insbesondere Angaben und Darstellungen, sind unverbindlich und stellen keine Beschaffensvereinbarung und keine Garantie dar. Änderungen und Irrtümer sind ausdrücklich vorbehalten. Das Datenblatt ist urheberrechtlich geschützt. Nachdruck, auch auszugsweise, nur mit unserer Genehmigung.

Fertig-Induktionsschleife Verlegen in Asphalt mit Fahrbahnheizung

Richtige Position

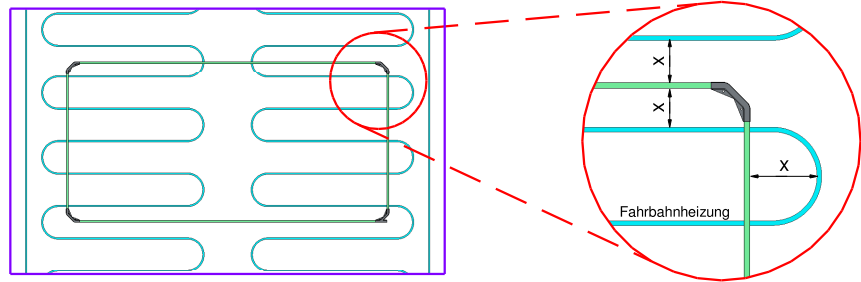
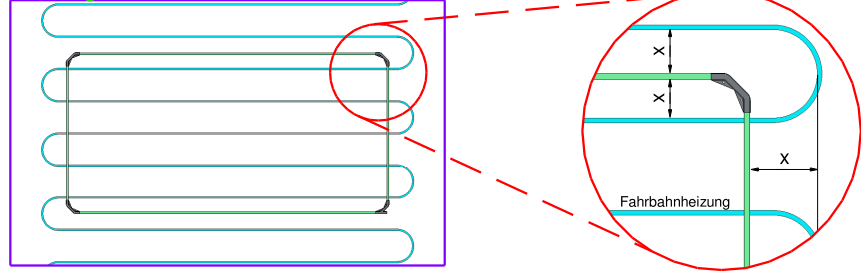

Falsche Position

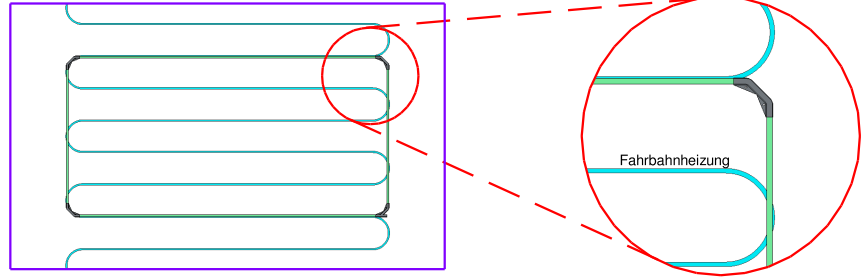

Achtung!

Der Abstand X zwischen der Fertig-Induktionsschleife und den Leitungsrohren der Fahrbahnheizung, soll möglichst groß und gleichmäßig sein. Beim falschen Positionieren der Fertig-Induktionsschleife ist die Funktion nicht gewährleistet.

Anschlussdraht verlegen zum
Auswertegerät / Detektor

Die Fertig-Induktionsschleife darf nicht mit dem Asphaltfertiger überfahren werden. Die Asphaltüberdeckung über der Fertig-Induktionsschleife muss händisch eingebracht werden.

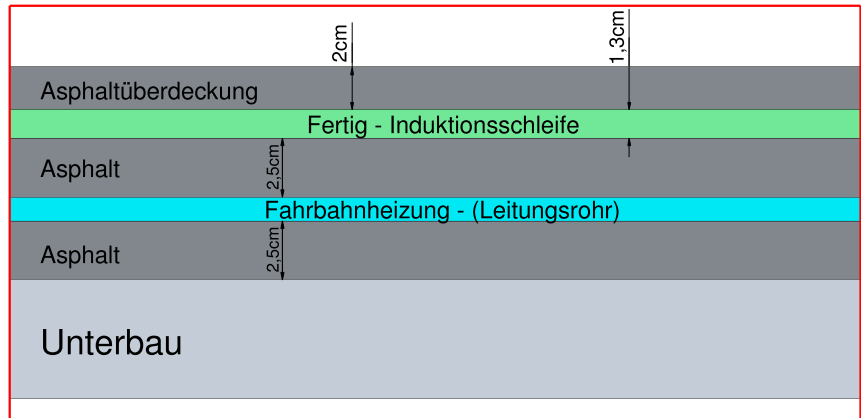
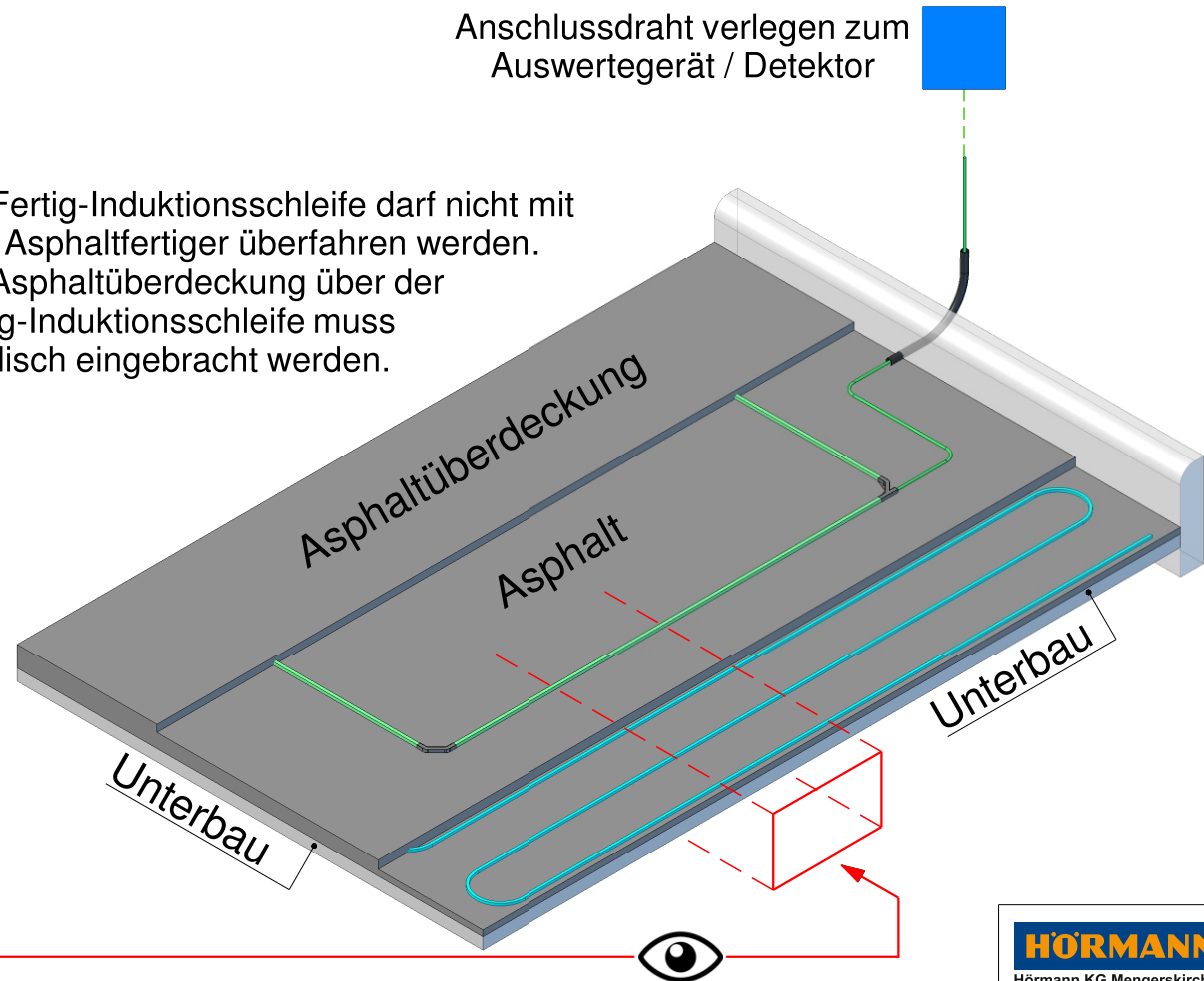

Die vorstehenden Informationen, insbesondere Angaben und Darstellungen, sind unverbindlich und stellen keine Beschaffenheitsvereinbarung und keine Garantie dar. Änderungen und Irrtümer sind ausdrücklich vorbehalten. Das Datenblatt ist urheberrechtlich geschützt. Nachdruck, auch auszugsweise, nur mit unserer Genehmigung.

Fertig-Induktionsschleife Verlegen unter Pflastersteine

Anschlussdraht verlegen zum
Auswertegerät / Detektor

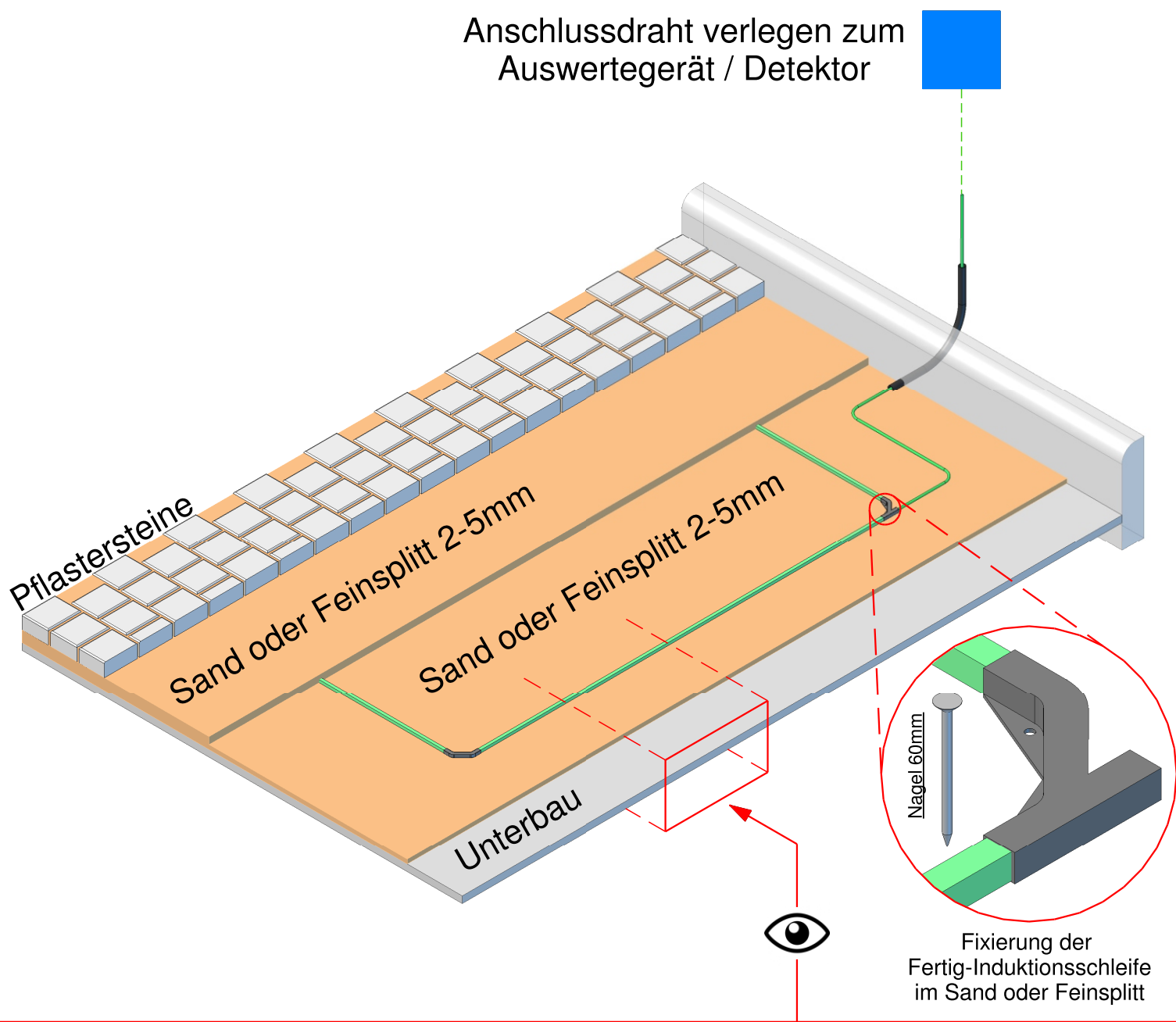

Fixierung der
Fertig-Induktionsschleife
im Sand oder Feinsplitt

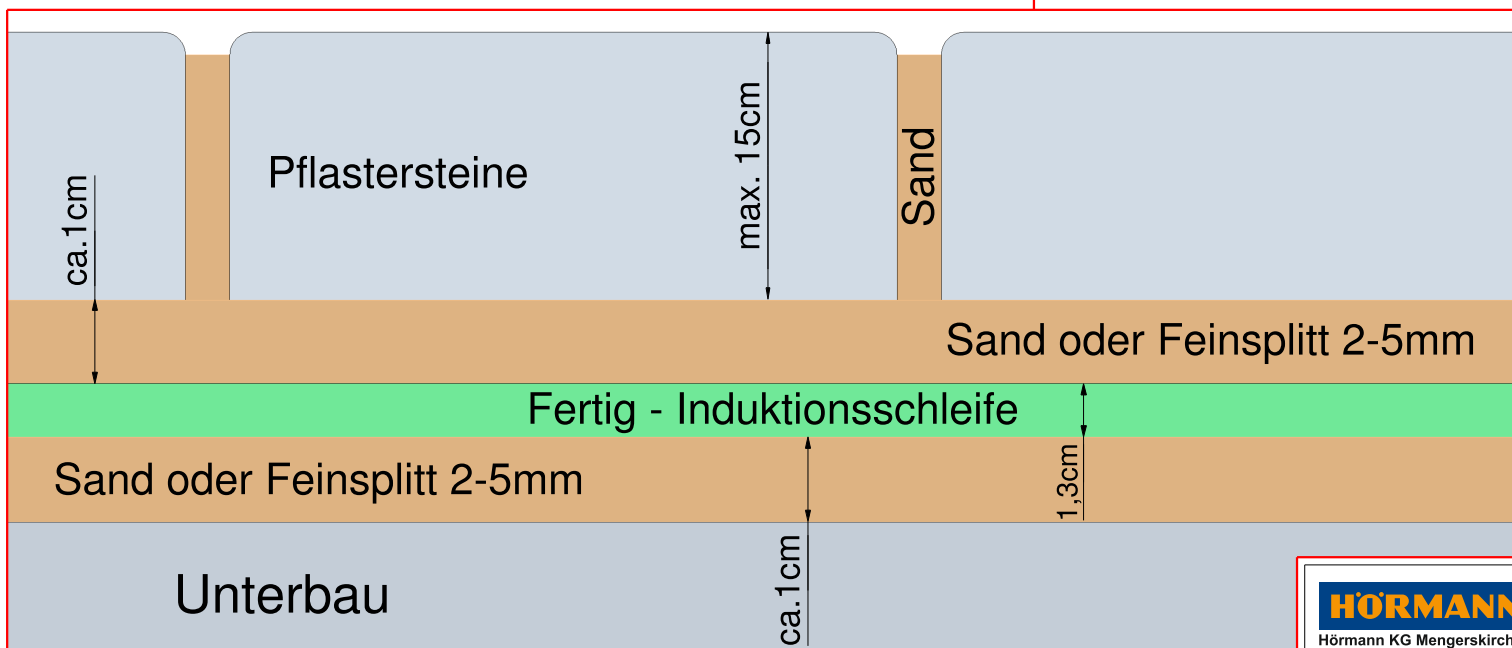

HÖRMANN
Hörmann KG Mengerskirchen

Fertig-Induktionsschleife - Verlegen auf vorhandenem Fahrbahnbelag

Die Fertig-Induktionsschleife darf nicht mit dem Asphalt- und Schwarzdeckenfertiger sowie mit dem Estrich- und Betonfertiger überfahren werden. Die Überdeckung über der Fertig-Induktionsschleife muss händisch eingebracht werden.

Anschlussdraht verlegen zum Auswertegerät / Detektor

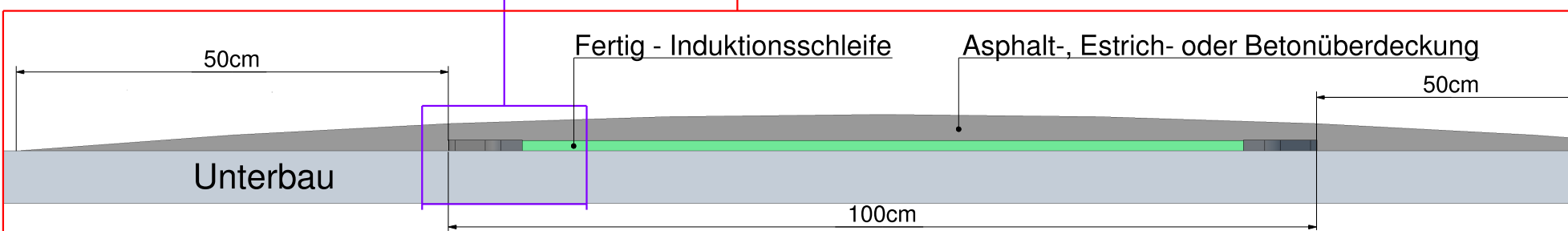
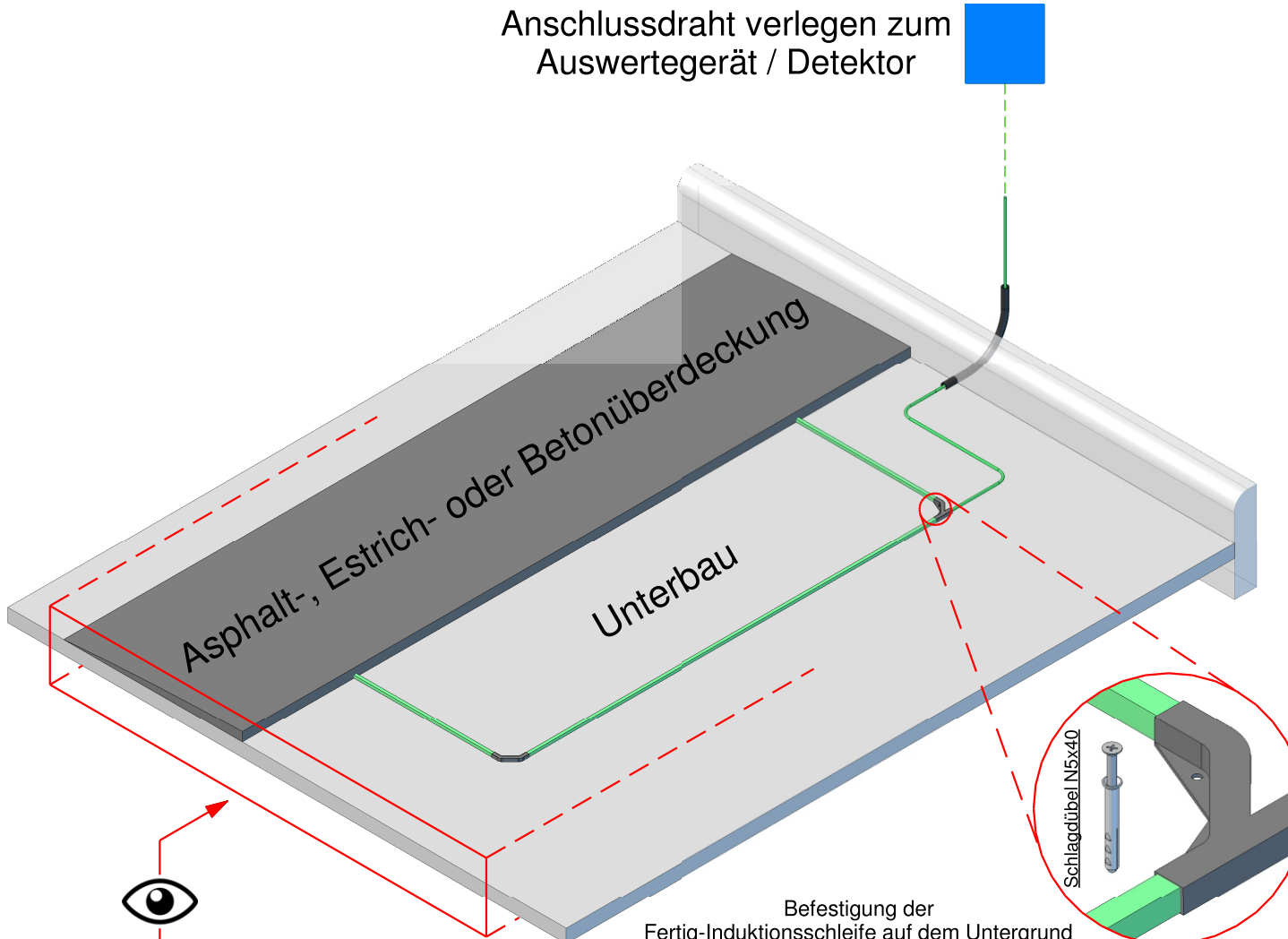
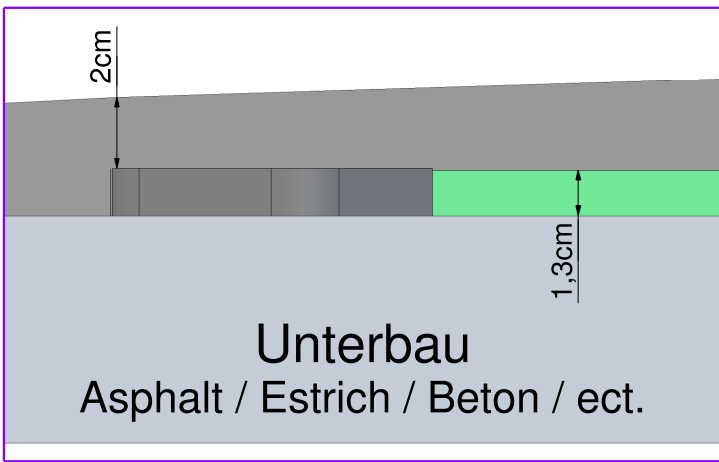

Die vorstehenden Informationen, insbesondere Angaben und Darstellungen, sind unverbindlich und stellen keine Beschaffensvereinbarung und keine Garantie dar. Änderungen und Irrtümer sind ausdrücklich vorbehalten. Das Datenblatt ist urheberrechtlich geschützt. Nachdruck, auch auszugsweise, nur mit unserer Genehmigung.